

# ALYACO

INDUSTRIES

تامین کیفیت ابزارآلات حرفه‌ای

PROFESSIONAL TOOLS  
QUALITY PROVIDER

در این مجموعه، تعدادی از محصولات منتهی منابع ایلپاکو معرفی شده است.



دانلود کاتالوگ  
Download  
Catalogue



## مقدمه

هویت سازمانی.....	۴
هدف و چشم انداز.....	۵

## درب ضد سرقت

توضیحات.....	۸
محصولات.....	۱۰

## دستگاه‌های سنگبری

محصولات ایلیاکو.....	۲۴
محصولات برومینی.....	۶۲
لوازم مصرفی و قطعات یدکی.....	۶۸

## ابزار آلات ساب و برش

صفحه برش.....	۷۶
ابزار آلات ساختمانی.....	۹۰

## سرامیک برها

سرامیک برهای دستی.....	۱۰۴
قواره بر و قطع کن سرامیک.....	۱۱۲

## ماشین آلات صنعتی و ساختمانی

توضیحات.....	۱۲۰
محصولات.....	۱۲۲

## درباره ما

کارخانه و تولید.....	۱۲۸
فروشگاه ها.....	۱۳۲
بازرگانی، بازاریابی و فروش.....	۱۳۴
خدمات پس از فروش.....	۱۳۶
استاندارد و گواهینامه ها.....	۱۳۸

# Contents

## Introduction

Organizational Identity .....	4
Target and Vision .....	5

## Anti-theft Door

Description .....	8
Products .....	10

## Stone Cutting Machines

ilyaco Products .....	24
Borromini Products.....	62
Consumable and Spare Parts.....	68

## Grinding and Cutting Tools

Cutting Blades Disc .....	76
Constructional Tools .....	90

## Tile Cutting Devices

Manual Tile Cutters .....	104
T-cutter and Breaking Pliers.....	112

## Industrial & Constructional Machinery

Descriptions .....	120
Products .....	122

## About us

Factory and production .....	128
Shops .....	132
Commercial, Marketing, and Sales Dep ...	134
After Sales Services .....	136
Standards and Certificates .....	138



## چشم انداز

### ۱ - توسعه درآمدهای ارزی غیر نفتی

- توسعه صادرات و ایجاد درآمدهای ارزی غیر نفتی با استفاده از تجاری‌سازی طرح‌ها و ایده‌های نخبگان و توانمندسازی مناطق کمتر توسعه‌یافته.

### ۲ - بالا بردن کیفیت، سلامت و لذت زندگی

- بهبود سطح کیفیت، سلامت و لذت زندگی با استفاده از روش‌های افزایش کیفیت کالاها و خدمات و لذت استفاده جمعی منابع ایجاد شده در ساختار کسب و کار اجتماعی پایدار برای همه طرف‌های ذی‌نفع

Fraadco groep is active in the field of machinery manufacturing, food and health, recycling and Information technology industries.

#### Vision

- 1-Developing the non-Oil currency earning
- 2-Improving Life quality, health and enjoyment

- Machinery Manufacturing Establishment Date..... 1961
- Abzar Caspian Tool Shop Establishment Date..... 1991
- Sad Adzar Sanat Establishment Date..... 2013
- Ilyaco Industries Establishment Date..... 2017

**ILYACO**  
INDUSTRIES

تأمین کیفیت ابزار آلات حرفه‌ای  
PROFESSIONAL TOOLS  
QUALITY PROVIDER

ابزار  
صنایع





سابقه فعالیت مجموعه ایلیاکو باز می‌گردد به دهه ۴۰ شمسی، کارگاه مرحوم حاج محمد فدایی ایرانی و پسرانش در خیابان فداییان اسلام (رزم آرا سابق) . فعالیت این کارگاه آهنگری و ماشین سازی؛ تولید و تعمیر ماشین آلات ایتالیایی کارخانه های سنگبری بود. حاج محمد فدایی ایرانی جهت تکمیل مجموعه خود در کنار کارگاه آهنگری، فروشگاه ابزارآلات صنعتی رانیز دایر کرد.



پس از پایان جنگ تحمیلی در ابتدای دهه ۷۰، حاج رضا فدایی ایرانی، یکی از پسران ایشان با پشتوانه از سالها تلاش، فروشگاه و کارگاه تولید و فروش ماشین آلات صنعتی و ساختمانی (آسفالت‌بر، کف ساب، آجربر، سنگبر و ...) و قطعات یدکی و لوازم مصرفی با برند ابزار کاسپین (Caspian Tools) را تاسیس کرد.

در سال ۱۳۹۲ با تاسیس شرکت تولیدی صدابزار صنعت کاسپین، احداث کارخانه در محل جدید و گسترش ماشین‌آلات و نیروی انسانی، تولید محصولات صنعتی ادامه پیدا کرد. پس از آن صنایع ایلیاکو در سال ۱۳۹۵ با تعریف بخش‌های شرکت تولیدی، شرکت بازرگانی و گروه مدیریت گسترش پیدا کرد.

## هویت سازمانی



گروه فرداكو متشکل از شرکت‌های (ilyaco Industrial Group s.r.l) ایتالیا، شرکت (Borromini Power) اربیل عراق، شرکت برومینی و نبراس ترکیه، شرکت تولیدی صدابزار صنعت کاسپین، صنایع ایلیاکو و شرکت تولید و بازرگانی عیار تجارت گستر ایلیا، هم‌اکنون با برندهای ایلیاکو (ilyaco)، برومینی ایتالیا (Borromini)، اکواومم (Eco umm)، سبک کم (Kammode)، نبراس (Nebras) و شیرراد (Shir raad) در ایران، ترکیه، عراق و ایتالیا در زمینه تولید ماشین‌آلات و ابزارآلات صنعتی و ساختمانی، محصولات خدمات گردشگری غذایی و سلامتی به فعالیت‌های خود ادامه می‌دهد.



PROVIDING  
QUALITY



**LYNCO**  
INDUSTRIES

تامین کیفیت ابزار آلات حرفه‌ای  
PROFESSIONAL TOOLS  
QUALITY PROVIDER

**لیکو**  
صنایع

## درب های ضد سرقت ایلیاکو

صنایع ایلیاکو به عنوان تولیدکننده برتر درب های ضد سرقت، پیشرو در تأمین نیازهای پروژه های بزرگ ساختمانی است و با ارائه محصولات با کیفیت و ایمن، اعتماد مشتریان خود را جلب کرده است.

**ILYACO**  
INDUSTRIES

*ilyaco anti-theft door*

*ilyaco Industries, as a superior producer of anti-theft doors and leading in meeting the requirements of huge constructional projects has earned its own customers trust and attention by offering qualified and safety products.*







اطلاعات بیشتر



اطلاعات بیشتر



جنس قفل کاله ترکیه، با کیفیت و امنیت بالا و طراحی مقاوم



قفل شب‌بند برای افزایش ایمنی درب‌های ورودی



- دارای بین امنیتی و ۴ عدد لولا جوشی با طول ۱۰ سانتی متر
- لنگه درب تقویت شده با ۴ پروفیل عرضی و ۴ لچکی
- رنگ چهارچوب مشکی مات سمباده ای و رنگ رویه بیرون شیشه میرال مشکی و جنس روکش داخلی ورق طرحدار MDF
- ورق فلزی سرتاسری داخل لنگه
- جنس عایق پشم سنگ و نوع درزگیر لاستیکی

L1 (mm)	W (mm)	H1 (mm)	H2 (mm)	L2 (mm)	D (mm)	(KG)	(-)	2 (mm)
Frame tickness	Frame height	Frame width	Frame Sheet thickness	Internal sheet thickness	Sheet thickness around the door leaf	Door and frame weight	Keys number	Coating thickness
پهنای چهارچوب	ارتفاع چهارچوب	عرض چهارچوب	ضخامت ورق چهارچوب	ضخامت ورق داخلی	ضخامت پرفیل لنگه درب	وزن درب با چهارچوب	تعداد کلید	ضخامت روکش
180	2100	1100	1.25	0.5	2	90-100	5	8





اطلاعات بیشتر





جنس قفل کاله ترکیه، با کیفیت و امنیت بالا و طراحی مقاوم



قفل شب‌بند برای افزایش ایمنی درب‌های ورودی



- دارای بین امنیتی و ۴ عدد لولا جوشی با طول ۱۰ سانتی متر
- لنگه درب تقویت شده با ۴ پروفیل عرضی و ۴ لچکی
- رنگ چهارچوب مشکی مات سمباده ای و رنگ رویه بیرون چوب ترموود و جنس روکش داخلی ورق طرحدار MDF
- ورق فلزی سرتاسری داخل لنگه
- جنس عایق پشم سنگ و نوع درزگیر لاستیکی

L1 (mm)	W (mm)	H1 (mm)	H2 (mm)	L2 (mm)	D (mm)	(KG)	(-)	2 (mm)
Frame tickness	Frame height	Frame width	Frame Sheet thickness	Internal sheet thickness	Sheet thickness around the door leaf	Door and frame weight	Keys number	Coating thickness
پهنای چهارچوب	ارتفاع چهارچوب	عرض چهارچوب	ضخامت ورق چهارچوب	ضخامت ورق داخلی	ضخامت ورق لنگه درب	وزن درب با چهارچوب	تعداد کلید	ضخامت روکش
180	2100	1100	1.25	0.5	1.25	85-90	5	16



اطلاعات بیشتر

ilyaco metal black  
anti-theft door

IDAMI003R

درب ضد سرقت  
متال بلک ایلیاکو



جنس قفل کاله ترکیه، با  
کیفیت و امنیت بالا و طراحی  
مقاوم



قفل شب‌بند برای افزایش  
ایمنی درب‌های ورودی



- دارای پین امنیتی و ۴ عدد لولا جوشی با طول ۱۰ سانتی متر
- لنگه درب تقویت شده با ۴ پروفیل عرضی و ۴ لچکی
- رنگ چهارچوب مشکی مات سمباده ای و رنگ رویه بیرون  
مشکی مات، جنس ورق آهنی طرح دار و جنس روکش داخلی  
ورق طرح‌دار MDF
- ورق فلزی سرتاسری داخل لنگه
- جنس عایق پشم سنگ و نوع درزگیر لاستیکی

L1 (mm)	W (mm)	H1 (mm)	H2 (mm)	L2 (mm)	D (mm)	(KG)	(-)	2 (mm)
Frame thickness	Frame height	Frame width	Frame Sheet thickness	Internal sheet thickness	Sheet thickness around the door leaf	Door and frame weight	Keys number	Coating thickness
پهنای چهارچوب	ارتفاع چهارچوب	عرض چهارچوب	ضخامت ورق چهارچوب	ضخامت ورق داخلی	ضخامت ورق لنگه درب	وزن درب با چهارچوب	تعداد کلید	ضخامت روکش
180	2100	1100	1.25	0.5	1.25	85-90	5	8



اطلاعات بیشتر





جنس قفل کاله ترکیه، با کیفیت و امنیت بالا و طراحی مقاوم



قفل شب‌بند برای افزایش ایمنی درب‌های ورودی



- دارای پین امنیتی و ۴ عدد لولا پیچی مخصوص درب آلومینیومی
- لنگه درب تقویت شده با ۴ پروفیل عرضی و ۴ لچکی
- رنگ چهارچوب مشکی مات سمباده ای و رنگ رویه بیرون میکروسمنت طوسی، جنس شیشه سکوریت و میکروسمنت و جنس روکش داخلی ورق طرحدار MDF
- ورق فلزی سرتاسری داخل لنگه و روکش دور لنگه درب آلومینیوم
- جنس عایق پشم سنگ و نوع درزگیر لاستیکی

L1 (mm)	W (mm)	H1 (mm)	H2 (mm)	L2 (mm)	D (mm)	(KG)	(-)	2 (mm)
Frame tickness	Frame height	Frame width	Frame Sheet thickness	Internal sheet thickness	Sheet thickness around the door leaf	Door and frame weight	Keys number	Coating thickness
پهنای چهارچوب	ارتفاع چهارچوب	عرض چهارچوب	ضخامت ورق چهارچوب	ضخامت ورق داخلی	ضخامت ورق لنگه درب	وزن درب با چهارچوب	تعداد کلید	ضخامت روکش
180	2100	1100	1.25	0.5	1.25	95-100	5	8

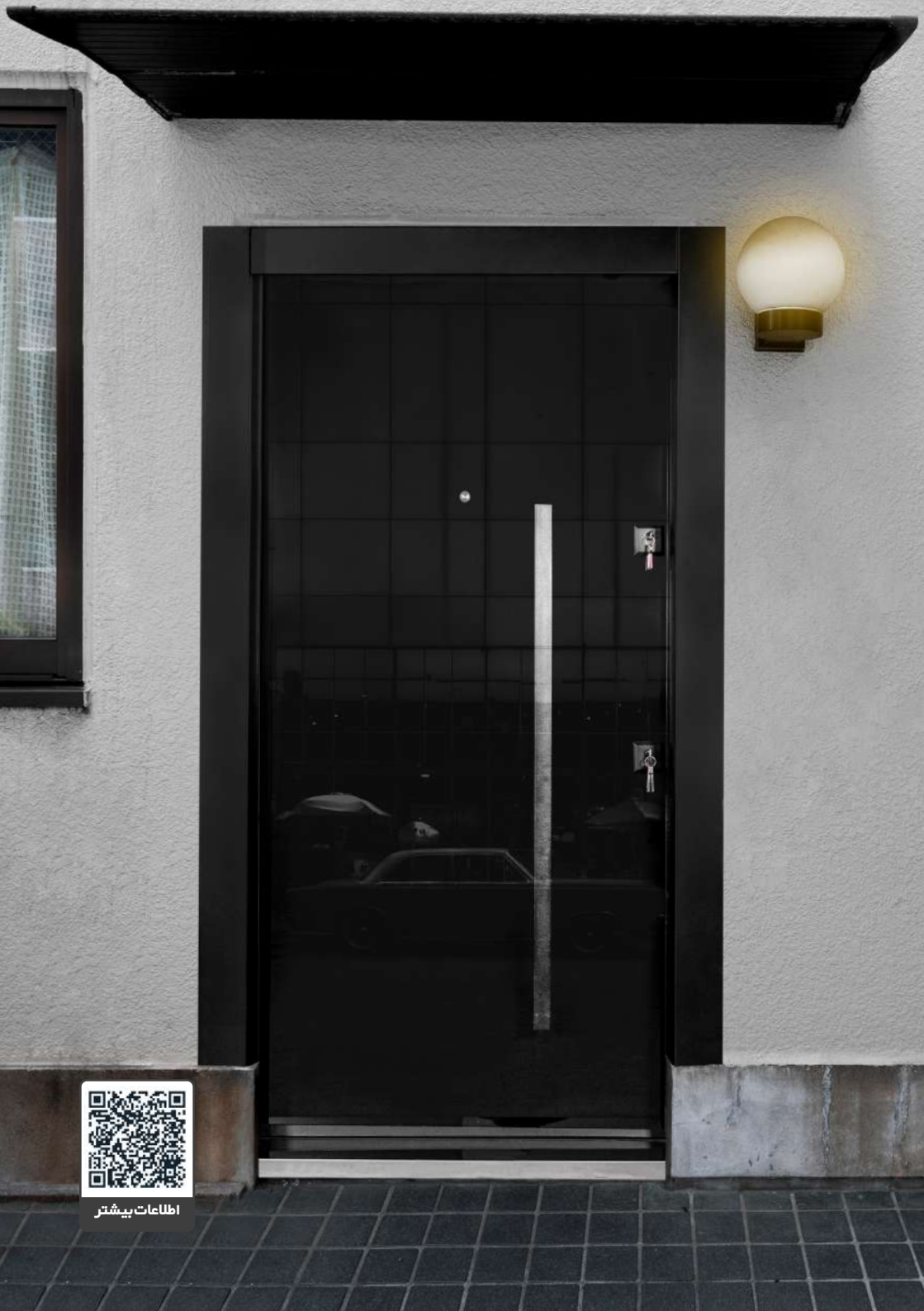

اطلاعات بیشتر

ilyaco miral black  
one piece anti-theft door

IDAMA004L

درب ضد سرقت  
میرال بلک تکه ایلیاکو



جنس قفل کاله ترکیه، با  
کیفیت و امنیت بالا و طراحی  
مقاوم



قفل شب‌بند برای افزایش  
ایمنی درب‌های ورودی



- دارای پین امنیتی و ۴ عدد لولا جوشی با طول ۱۰ سانتی متر
- لنگه درب تقویت شده با ۴ پروفیل عرضی و ۴ لچکی
- رنگ چهارچوب مشکی مات سمباده ای و رنگ و جنس رویه بیرون  
شیشه میرال مشکی و جنس روکش داخلی ورق طرحدار MDF
- ورق فلزی سرتاسری داخل لنگه
- جنس عایق پشم سنگ و نوع درزگیر لاستیکی

L1 (mm)	W (mm)	H1 (mm)	H2 (mm)	L2 (mm)	D (mm)	(KG)	(-)	2 (mm)
Frame tickness	Frame height	Frame width	Frame Sheet thickness	Internal sheet thickness	Sheet thickness around the door leaf	Door and frame weight	Keys number	Coating thickness
پهنای چهارچوب	ارتفاع چهارچوب	عرض چهارچوب	ضخامت ورق چهارچوب	ضخامت ورق داخلی	ضخامت ورق لنگه درب	وزن درب با چهارچوب	تعداد کلید	ضخامت روکش
180	2100	1100	1.25	0.5	1.25	95-100	5	8



اطلاعات بیشتر





جنس قفل کاله ترکیه، با  
کیفیت و امنیت بالا و طراحی  
مقاوم



قفل شب‌بند برای افزایش  
ایمنی درب‌های ورودی



- دارای پین امنیتی و ۴ عدد لولا پیچی مخصوص درب آلومینیومی
- لنگه درب تقویت شده با ۴ پروفیل عرضی و ۴ لچکی
- رنگ چهارچوب مشکی مات سمباده ای و رنگ و جنس رویه بیرون  
شیشه میرال مشکی و جنس روکش داخلی ورق طرحدار MDF
- ورق فلزی سرتاسری داخل لنگه
- جنس عایق پشم سنگ و نوع درزگیر لاستیکی

L1 (mm)	W (mm)	H1 (mm)	H2 (mm)	L2 (mm)	D (mm)	(KG)	(-)	2 (mm)
Frame thickness	Frame height	Frame width	Frame Sheet thickness	Internal sheet thickness	Sheet thickness around the door leaf	Door and frame weight	Keys number	Coating thickness
پهنای چهار چوب	ارتفاع چهارچوب	عرض چهارچوب	ضخامت ورق چهارچوب	ضخامت ورق داخلی	ضخامت ورق لنگه درب	وزن درب با چهارچوب	تعداد کلید	ضخامت روکش
180	2100	1100	1.25	0.5	1.25	95-100	5	8



اطلاعات بیشتر



جنس قفل کاله ترکیه، با کیفیت و امنیت بالا و طراحی مقاوم



قفل شب‌بند برای افزایش ایمنی درب‌های ورودی



- دارای پین امنیتی و ۴ عدد لولا پیچی مخصوص درب آلومینیومی
- لنگه درب تقویت شده با ۴ پروفیل عرضی و ۴ لچکی
- رنگ چهارچوب مشکی مات سمباده ای و رنگ و جنس رویه بیرون شیشه میرال و چوب ترموود و جنس روکش داخلی ورق طرحدار MDF
- ورق فلزی سرتاسری داخل لنگه
- جنس عایق پشم سنگ و نوع درزگیر لاستیکی

L1 (mm)	W (mm)	H1 (mm)	H2 (mm)	L2 (mm)	D (mm)	(KG)	(-)	2 (mm)
Frame tickness	Frame height	Frame width	Frame Sheet thickness	Internal sheet thickness	Sheet thickness around the door leaf	Door and frame weight	Keys number	Coating thickness
پهنای چهارچوب	ارتفاع چهارچوب	عرض چهارچوب	ضخامت ورق چهارچوب	ضخامت ورق داخلی	ضخامت ورق لنگه درب	وزن درب با چهارچوب	تعداد کلید	ضخامت روکش
180	2100	1100	1.25	0.5	1.25	90-95	5	8

## دستگاه برش سنگ و سرامیک

پیشرو در طراحی و ساخت انواع ماشین آلات صنعتی و ساختمانی، ارائه کننده خدمات پس از فروش، نصب و راه اندازی ماشین آلات برش به مشتریان است که علاوه بر کیفیت، به دنبال محصولی کارآمد هستند.

**ALYACO**  
INDUSTRIES

*Stone and Ceramic Cutting Machine*

*A leader in designing and manufacturing all kinds of industrial and constructional machineries ,After sales service provider , installation and running of cutting machines to customers who are looking for an efficient product and quality also.*







اطلاعات بیشتر



گلوبی انتقال قدرت و قابلیت  
گردش صفحه موتور به وضعیت  
۹۰ درجه به وسیله گیربکس



حرکتی طولی اتوماتیک قابل تنظیم  
با طول برش ۳۳۰ سانتی متر



قابلیت چرخش صفحه موتور و  
صفحه برش تا ۳۶۰ درجه

ilyaco special multi  
cutting machine/  
manual gearbox

ILG330MT

دستگاه ایلیاکو اسپشیل  
مولتی گیر بکس دستی

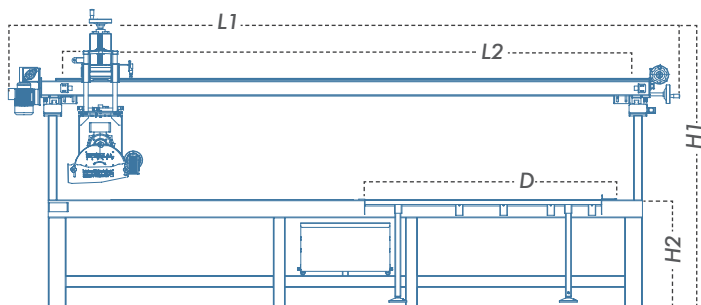
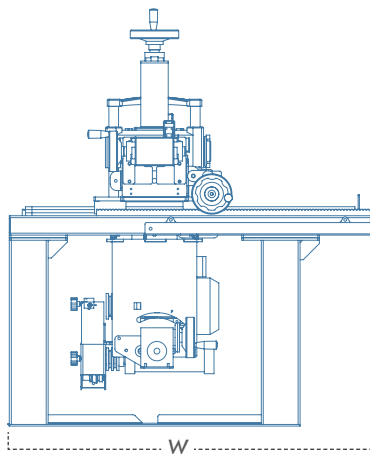

- دارای ویژگی حرکت صفحه برش در طول و عرض
- گردش صفحه موتور و صفحه برش

Model	L1 (mm)	W (mm)	H1 (mm)	H2 (mm)	L2 (mm)	D (mm)	(KG)
	Total length	Total width	Total height	Desk height	Cutting length	Help desk	Weight
مدل	طول کل	عرض کل	ارتفاع کل	ارتفاع میز	طول برش	میز کمکی	وزن
ILG330MT	4400	900	1950	720	3300	400×1200	780



دارای گلویی انتقال قدرت جهت  
عمر و قدرت بالاتر الکتروموتور و  
نصب ابزارزن



حرکتی طولی اتوماتیک قابل تنظیم  
با طول برش ۳۳۰ سانتی متر



برش طولی اسلب‌های ۳ متری سنگ  
و سرامیک به صورت اتوماتیک



ilyaco special cutting machine  
/automatic gearbox

ILG220N  
ILG330N

دستگاه ایلیاکو اسپیشال  
گیربکس اتوماتیک

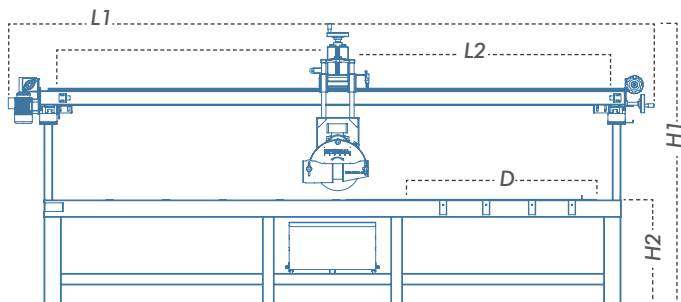
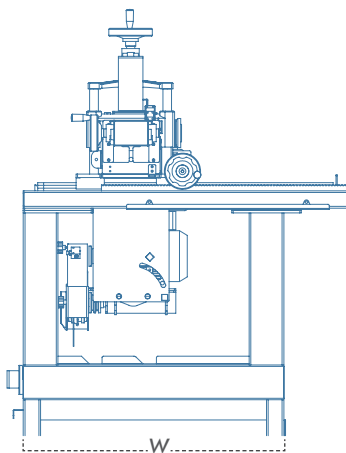

قابلیت برش طولی اتوماتیک و امکان حرکت  
شاسی در عرض جهت سهولت در برش  
سایز دلخواه

Model	L1 (mm)	W (mm)	H1 (mm)	H2 (mm)	L2 (mm)	D (mm)	(KG)
	Total length	Total width	Total height	Desk height	Cutting length	Help desk	Weight
مدل	طول کل	عرض کل	ارتفاع کل	ارتفاع میز	طول برش	میز کمکی	وزن
ILG200N	3050	900	1900	720	2000	400×1200	520
ILG330N	4400	900	1900	720	3300	400×1200	780



تابلو برق مجزا از دستگاه جهت  
راحتی کار



مجهز به میکرو سوئیچ جهت  
حرکت اتوماتیک



قرار ثابت آلومینیومی جهت  
برش دقیق

ilyaco 45° angle cutting machine/ automatic gearbox /330cm

IAG330N

دستگاه ایلیاکو فارسی بر ۳۳۰ گیر بکس اتوماتیک

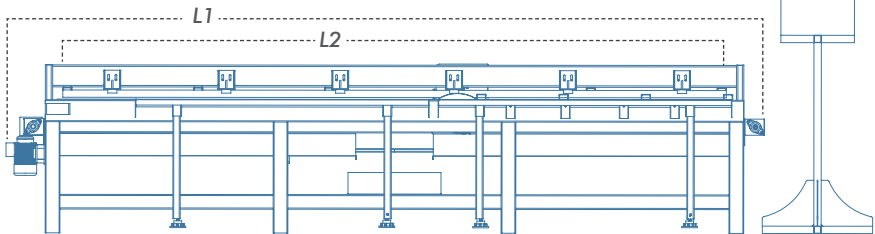
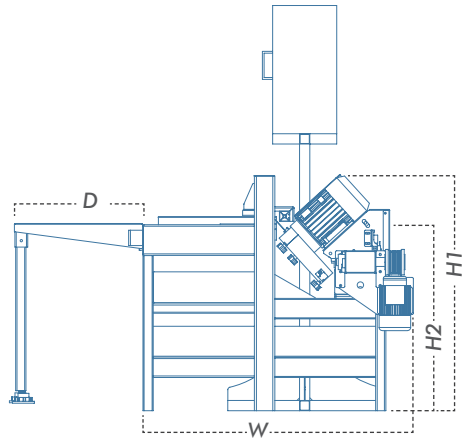

بالاترین دقت برش در فارسی بری انواع سنگ  
سرامیک و تایل ها و اسلب های گوارتز و کورین

Model	L1 (mm)	W (mm)	H1 (mm)	H2 (mm)	L2 (mm)	D (mm)	(KG)
	Total length	Total width	Total height	Desk height	Cutting length	Help desk	Weight
مدل	طول کل	عرض کل	ارتفاع کل	ارتفاع میز	طول برش	میز کمکی	وزن
IAG330N	3800	950	920	720	3300	400×1200	490



مخزن مجزای پمپ آب جهت پمپاژ آب تمیز و افزایش طول عمر پمپ

گیربکس دستی جهت راحتی در تنظیم ارتفاع تیغه برش

کلویی تقویت شده بسیار پر قدرت جهت برش و ابزار زنی سخت ترین متریال سنگ

ilyaco pro axle  
linear guide cutting machine

ILG200APXG  
ILG260APXG

دستگاه ایلیاکو  
پرو اکسل لاینرگاید

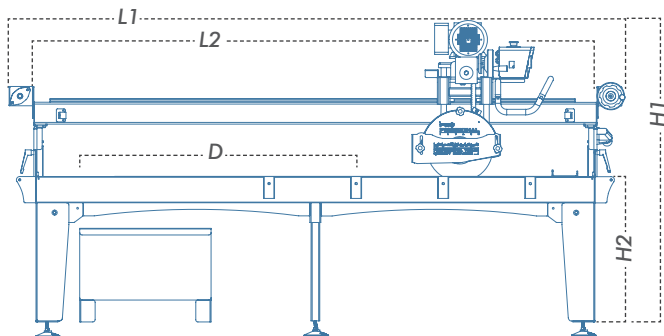
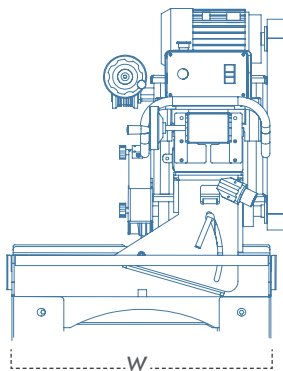
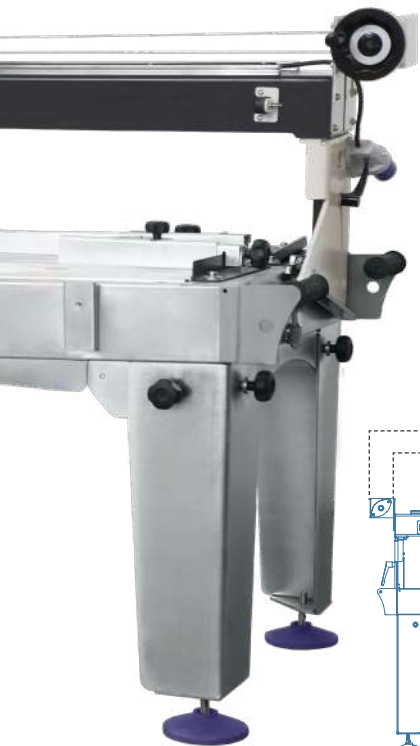

- ایلیاکو پروفشنال اکسل گالوانیزه ضد زنگ مناسب برای مناطق شرعی
- قرارگیری موتور در قسمت بالای کشویی جهت جلوگیری از تماس با آب و گرد و غبار
- مناسب جهت برش انواع سنگ های ساختمانی تراورتن، گرانیت، مرمریت و سرامیک پرسلانی

Model	L1 (mm)	W (mm)	H1 (mm)	H2 (mm)	L2 (mm)	D (mm)	(KG)
	Total length	Total width	Total height	Desk height	Cutting length	Help desk	Weight
مدل	طول کل	عرض کل	ارتفاع کل	ارتفاع میز	طول برش	میز کمکی	وزن
ILG200APXG	2900	750	1700	720	2000	400×1200	300
ILG260APXG	3400	750	1700	720	2600	400×1200	315

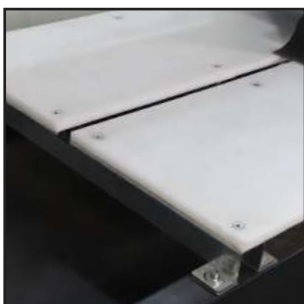

مخزن پمپ آب از جنس پلاستیک  
که سبب جلوگیری از زنگ زدگی  
دستگاه می‌شود.

نوع سینی کف ورق تفلون مستحکم  
با ضخامت ۲۰ میلی‌متر

کشویی ۴ میل راهنما با ضخامت ۲۵  
میلی‌متر

ilyaco pro proof  
linear guide cutting machine

ILG200PRP  
ILG260PRP

دستگاه ایلیاکو  
پرو پروف لاینرگاید

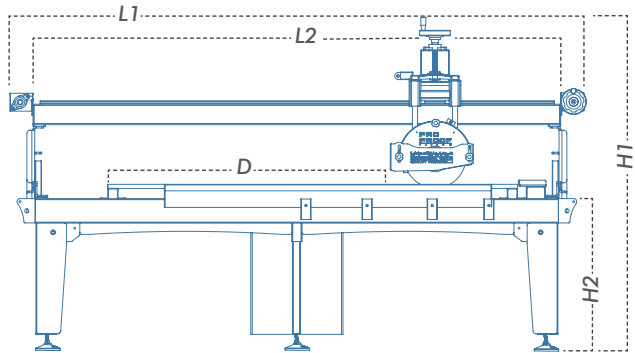
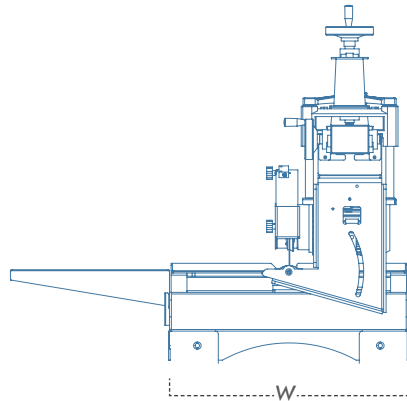

- پرو پروف، با وزنی سنگین تر، برای ضخامتی بیشتر
- وان از جنس پروفیل کلافی برای استحکام و مقاومت بیشتر
- الکتروموتور ۳ اسب بخار با گردش ۳۰۰۰ دور بر دقیقه
- وزن ۳۱۰ کیلوگرم با بالاترین استحکام

Model	L1 (mm)	W (mm)	H1 (mm)	H2 (mm)	L2 (mm)	D (mm)	(KG)
	Total length	Total width	Total height	Desk height	Cutting length	Help desk	Weight
مدل	طول کل	عرض کل	ارتفاع کل	ارتفاع میز	طول برش	میز کمکی	وزن
ILG200PRP	2900	750	1700	720	2000	500×1600	290
ILG260PRP	3400	750	1700	720	2600	500×1600	305



مخزن مجزای پمپ آب جهت پمپاژ آب تمیز و افزایش طول عمر پمپ

قابلیت گردش سفحه موتور به وضعیت ۹۰ درجه جهت ایجاد زاویه مناسب برای ابزار زنی

اتصال کشویی با سفحه موتور با چهار شفت راهنمای ۲۵ میلیمتری



ilyaco pro plus  
linear guide cutting machine

ILG200APZG  
ILG260APZG

دستگاه ایلیاکو  
پرو پلاس لینیر گاید

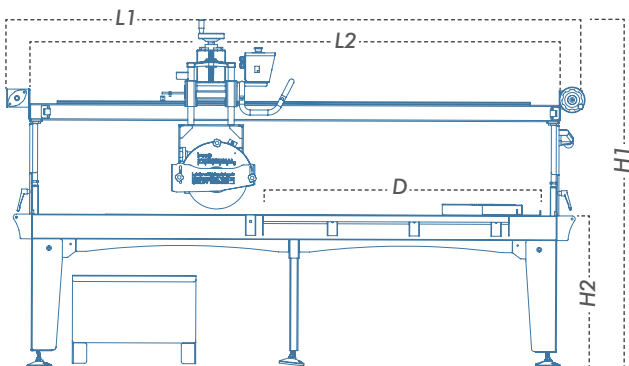
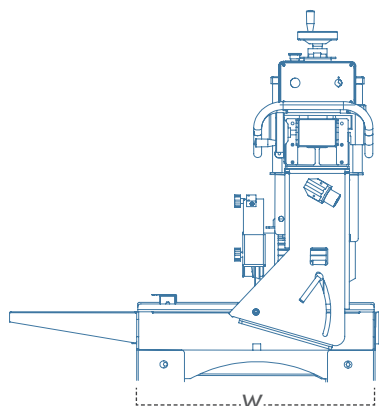

- وان گالوانیزه ضد زنگ مناسب برای مناطق شرعی
- قدرتمند و مستحکم برای امور حرفه ای
- مناسب جهت برش انواع سنگ های ساختمانی
- تراورتن، گرانیت، مرمریت و سایر میکروپرسلانی

Model	L1 (mm)	W (mm)	H1 (mm)	H2 (mm)	L2 (mm)	D (mm)	(KG)
	Total length	Total width	Total height	Desk height	Cutting length	Help desk	Weight
مدل	طول کل	عرض کل	ارتفاع کل	ارتفاع میز	طول برش	میز کمکی	وزن
ILG200APZG	2900	750	1700	720	2000	400×1200	315
ILG260APZG	3400	750	1700	720	2600	400×1200	330



وان و قابديسک استیل جهت افزایش طول عمر دستگاه در مناطق شرجی و دارای رطوبت

ilyaco pro steel  
linear guide cutting  
machine

ILG200PRZST

دستگاه ایلیاکو  
پرو استیل لینیرگاید

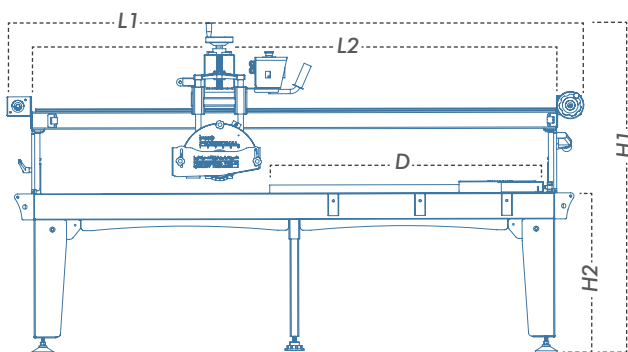
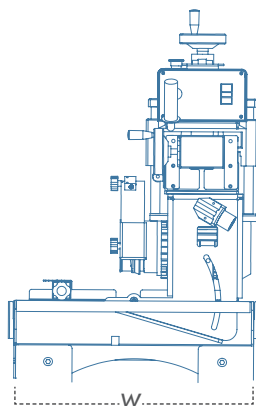

برق سه فاز / تک فاز  
3000rpm  
220V/2.2KW/3hp  
380V/2.2KW/3hp

ابعاد تیغه  
250-300  
× 25.4mm

ارتفاع برش  
80 mm

- دستگاه برش حرفه ای با قابلیت استفاده در محیط های شرجی و مرطوب
- مقاوم در برابر زنگ زدگی و پوسیدگی

Model	L1 (mm)	W (mm)	H1 (mm)	H2 (mm)	L2 (mm)	D (mm)	(KG)
	Total length	Total width	Total height	Desk height	Cutting length	Help desk	Weight
مدل	طول کل	عرض کل	ارتفاع کل	ارتفاع میز	طول برش	میز کمکی	وزن
ILG200PRZST	2650	650	1550	720	2000	400×1200	250



سینی گالوانیزه با ضخامت ۱/۵ میلی‌متر



شاسی تقویت شده با ضخامت بالا



تقویت کامل وان دستگاه جهت استحکام بیشتر برای برش اسلب

ilyaco professional  
linear guide cutting machine  
/330cm

ILG330SX

دستگاه ایلیاکو سوپر  
۳۳۰ لاینرگاید

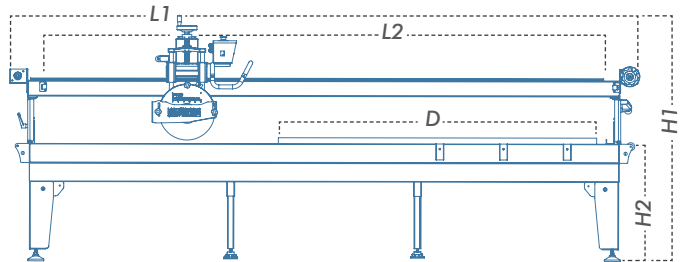
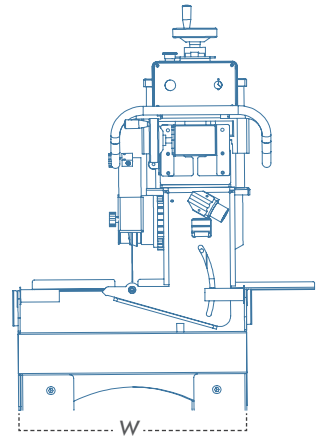
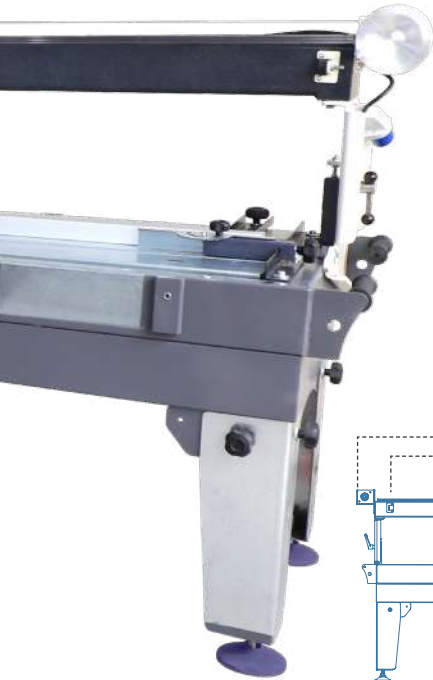

- اسلب بر با طول برش ۳۳۰ سانتیمتر
- کاملاً تقویت شده و مستحکم
- قابل حمل بین پروژه های ساختمانی

Model	L1 (mm)	W (mm)	H1 (mm)	H2 (mm)	L2 (mm)	D (mm)	(KG)
	Total length	Total width	Total height	Desk height	Cutting length	Help desk	Weight
مدل	طول کل	عرض کل	ارتفاع کل	ارتفاع میز	طول برش	میز کمکی	وزن
ILG330SX	3800	650	1580	720	3300	400×1200	370





مجهز به پمپ آب قدرتمند  
سوپر ایلیاکو

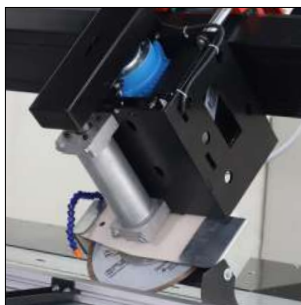

دارای شفت کلویی قدرتمند با  
امکان نصب دیسک های ابزار زن



دستگیره ارگونومی جهت راحتی و  
تسلط کاربر در هر دو طرف دستگاه

ilyaco super axel  
linear guide  
cutting machine

ILG200SXG-AX  
ILG260SXG-AX

دستگاه ایلیاکو  
سوپر اکسل لینیر گاید

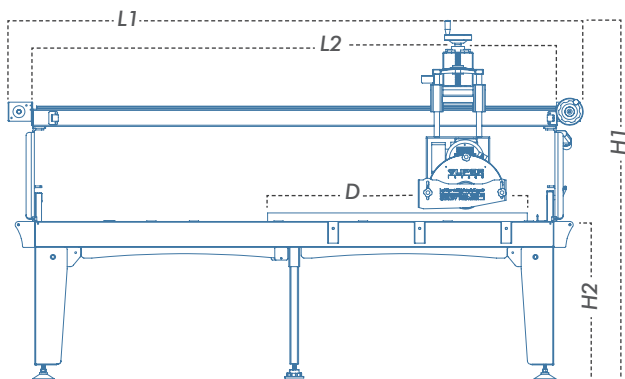
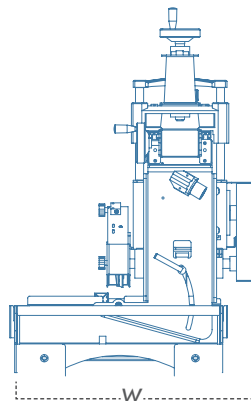

- الکتروموتور سه اسب ۳۰۰۰ دور بر دقیقه
- مجهز به شفت گلوبی جهت جلوگیری از ارتباط مستقیم صفحه برش و آب با الکتروموتور و بالا رفتن طول عمر و دقت الکتروموتور

Model	L1 (mm)	W (mm)	H1 (mm)	H2 (mm)	L2 (mm)	D (mm)	(KG)
	Total length	Total width	Total height	Desk height	Cutting length	Help desk	Weight
مدل	طول کل	عرض کل	ارتفاع کل	ارتفاع میز	طول برش	میز کمکی	وزن
ILG200SXG-AX	2540	650	1700	720	2000	400×1200	250
ILG260SXG-AX	3200	650	1700	720	2600	400×1200	270



سینی قابل سفارش با ورق  
گالوانیزه ۱/۵ میل و ۳ میل



کله اسبی تقویت شده و مستحکم  
جهت افزایش دقت برش



دستگیره ارگونومی جهت راحتی و  
تسلط کاربر در هر دو طرف دستگاه

ilyaco super linear guide  
cutting machine

ILG150SXG  
ILG200SXG  
ILG260SXG

دستگاه ایلیاکو سوپر  
لینیرگاید

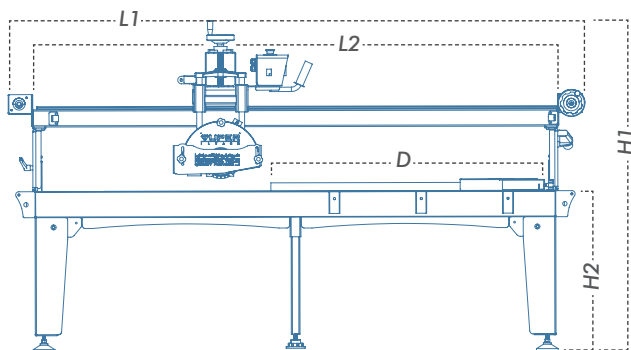
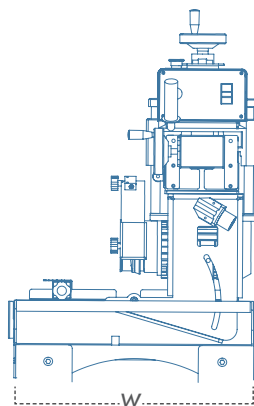

- اولین دستگاه گالوانیزه ضد زنگ در ایران ، دارای وان
- گالوانیزه ضد زنگ و فرمان تنظیم ارتفاع آلومینیومی
- اتصال کشویی با مفحه موتور با ۴ شفت راهنمای ۲۵
- میلیمتری جهت بالابردن استحکام و دقت برش بیشتر

Model	L1 (mm)	W (mm)	H1 (mm)	H2 (mm)	L2 (mm)	D (mm)	(KG)
	Total length	Total width	Total height	Desk height	Cutting length	Help desk	Weight
مدل	طول کل	عرض کل	ارتفاع کل	ارتفاع میز	طول برش	میز کمکی	وزن
ILG150SXG	2000	650	1550	720	1500	400×1200	200
ILG200SXG	2540	650	1550	720	2000	400×1200	230
ILG260SXG	3200	650	1550	720	2600	400×1200	250



کشویی ۴ میلی ۲۰ راهنما  
میلمتری



سینی قابل سفارش با ورق  
گالوانیزه ۱/۵ میل و ۳ میل



دینام تقویت شده ۳ اسب بخار  
و دور گردش ۳۰۰۰ دور بر دقیقه



ilyaco power linear guide  
cutting machine

ILG150PG  
ILG200PG  
ILG260PG

دستگاه ایلیاکو پاور  
لینیر گاید

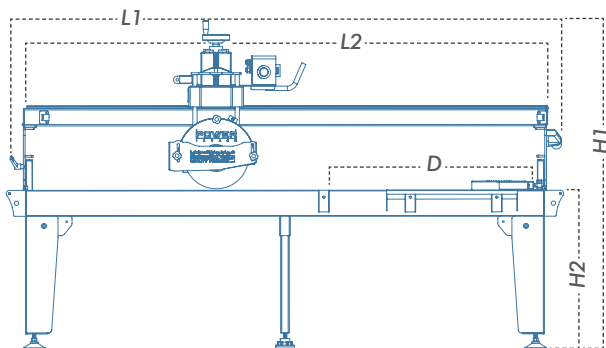
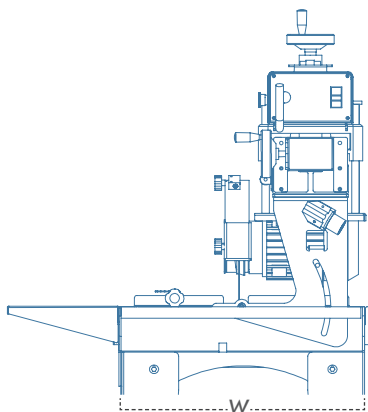

- دستگاهی پر قدرت و ماندگار، وان گالوانیزه ضد زنگ مناسب برای مناطق شرعی
- کشویی ۴ میل راهنما جهت استحکام موتور و دقت و قدرت بیشتر
- مناسب برش دقیق انواع سنگ های ساختمانی تراورتن، گر انیت، مرمریت و سرامیک پرسلانی

Model	L1 (mm)	W (mm)	H1 (mm)	H2 (mm)	L2 (mm)	D (mm)	(KG)
	Total length	Total width	Total height	Desk height	Cutting length	Help desk	Weight
مدل	طول کل	عرض کل	ارتفاع کل	ارتفاع میز	طول برش	میز کمکی	وزن
ILG150PG	2000	650	1550	720	1500	300×600	180
ILG200PG	2540	650	1550	720	2000	300×600	210
ILG260PG	3200	650	1550	720	2600	300×600	235



سینی قابل سفارش با ورق  
گالوانیزه ۱/۵ میل و ۳ میل

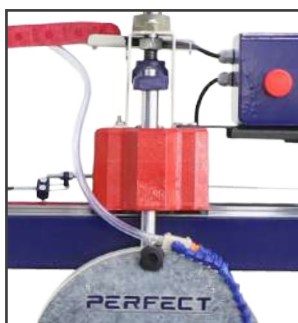

کشویی ۲ شفت راهنما با ضخامت  
۲۵ میلیمتر



سیستم حرکتی لینیرگاید  
(ریل و واگن) روان و دقیق

ilyaco perfect linear guide  
cutting machine

ILG150PEG  
ILG200PEG  
ILG260PEG

دستگاه ایلیاکو  
پر فکت لاینر گاید

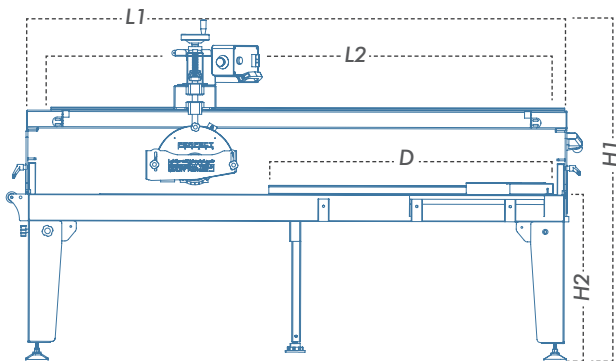
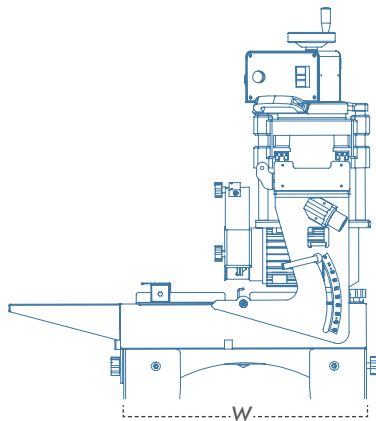

- وان و قطعات این دستگاه گالوانیزه ضد زنگ است که استحکام و طول عمر بسیار بالایی به دستگاه می بخشد
- کشویی ۲ شفت راهنما با ضخامت ۲۵ میلیمتر جهت دقت برش مناسب برش دقیق انواع سنگ های ساختمانی تراورتن، گرانیت، مرمریت و سرامیک پرسلانی

Model	L1 (mm) Total length	W (mm) Total width	H1 (mm) Total height	H2 (mm) Desk height	L2 (mm) Cutting length	D (mm) Help desk	(KG) Weight
مدل	طول کل	عرض کل	ارتفاع کل	ارتفاع میز	طول برش	میز کمکی	وزن
ILG150PEG	2000	650	1550	720	1500	300×600	180
ILG200PEG	2540	650	1550	720	2000	300×600	210
ILG260PEG	3200	650	1550	720	2600	300×600	235



تابلو برق مجهز به ولت متر و آمپر  
سنج



پایه های تاشو جهت جابه جایی  
راحت تر دستگاه

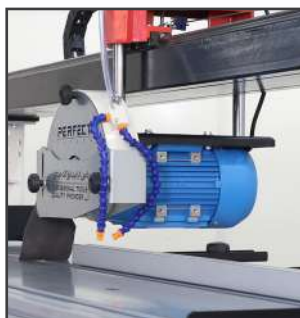

دارای الکتروموتور ۳ اسب ۳۰۰۰  
دور بر دقیقه

ilyaco perfect aluminum  
cutting machine

ILG200PEA

دستگاه ایلیاکو پرفکت  
آلومینیومی

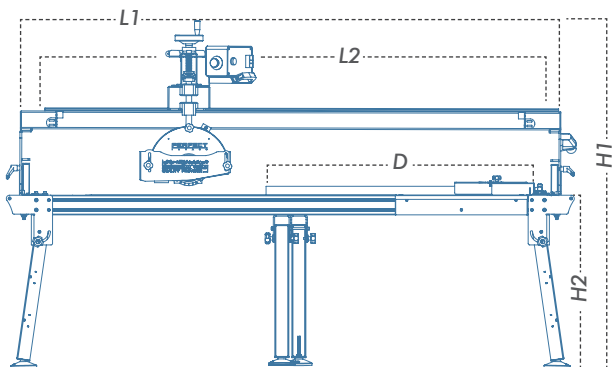
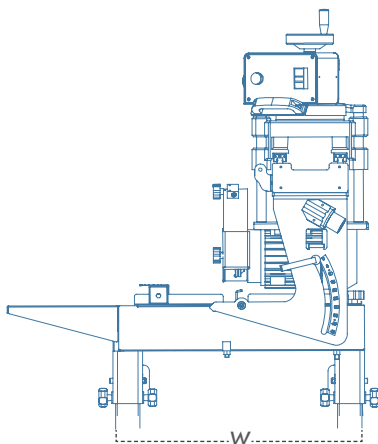

دستگاه پرفکت آلومینیومی دارای خصوصیت استفاده  
قطعات از جنس آلومینیوم منتهی برای قدرت بالاتر ، وزن  
مناسب تر ، عدم زنگ زدگی در مجاورت رطوبت و گل سنگ

Model	L1 (mm)	W (mm)	H1 (mm)	H2 (mm)	L2 (mm)	D (mm)	(KG)
	Total length	Total width	Total height	Desk height	Cutting length	Help desk	Weight
مدل	طول کل	عرض کل	ارتفاع کل	ارتفاع میز	طول برش	میز کمکی	وزن
ILG200PEA	2120	650	1550	720	2000	300×600	200





سینی قابل سفارش با ورق  
گالوانیزه ۱/۵ میل و ۳ میل



کشویی ۲ شفت راهنما با ضخامت  
۲۵ میلیمتر



سیستم حرکتی لینیرگاید  
(ریل و واگن) روان و دقیق

ilyaco grand linear guide  
cutting machine

ILG200GG

دستگاه ایلیاکو  
گرد لاینرگاید

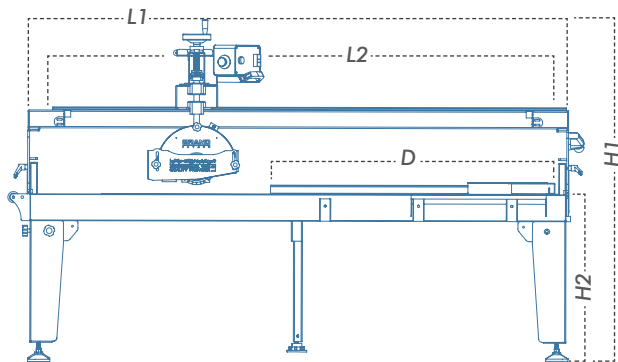
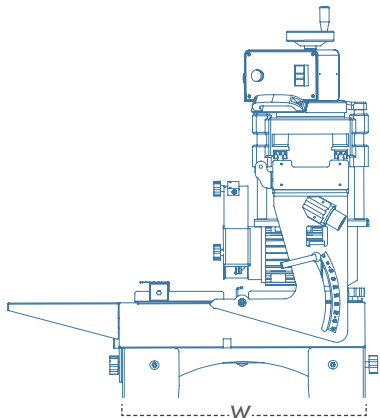

- دارای وان گالوانیزه ضد زنگ، دستگاهی ماندگار برای هر شرایط
- کشویی ۲ شفت راهنما با ضخامت ۲۵ میلیمتر جهت دقت برش
- مناسب برش دقیق انواع سنگ های ساختمانی تراورتن، گرانیت، مرمریت و سرامیک پرسلانی

Model	L1 (mm)	W (mm)	H1 (mm)	H2 (mm)	L2 (mm)	D (mm)	(KG)
	Total length	Total width	Total height	Desk height	Cutting length	Help desk	Weight
مدل	طول کل	عرض کل	ارتفاع کل	ارتفاع میز	طول برش	میز کمکی	وزن
ILG200GG	2540	650	1520	720	2000	300×600	197



پایه های نبشی جداشونده و بسیار مستحکم



دارای نقاله مدرج جهت برش لچکی



قاب دیسک ۳۰ سانتی با امکان ایجاد ضخامت برش تا ۸ سانتیمتر

ilyaco linear guide economy  
cutting machine

ILG200E

دستگاه ایلیاکو  
اکنونومی لاینرگاید

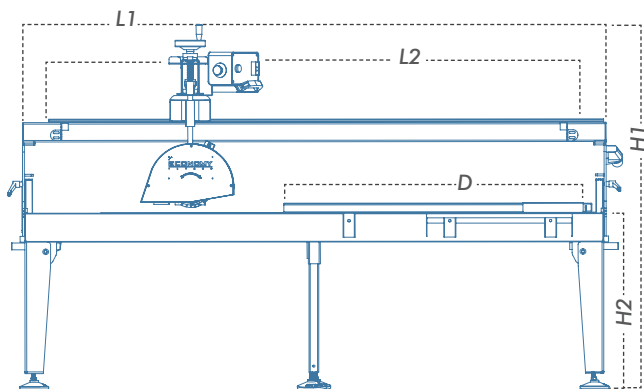
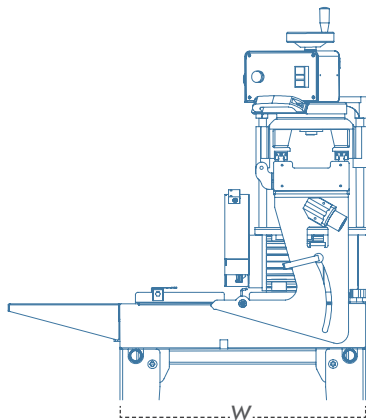

- قیمت و کیفیت مناسب
- قابلیت حمل و جابه جایی آسان
- مناسب برش انواع سنگ و سرامیک ساختمانی

Model	L1 (mm)	W (mm)	H1 (mm)	H2 (mm)	L2 (mm)	D (mm)	(KG)
	Total length	Total width	Total height	Desk height	Cutting length	Help desk	Weight
مدل	طول کل	عرض کل	ارتفاع کل	ارتفاع میز	طول برش	میز کمکی	وزن
ILG200E	2540	650	1550	720	2000	300x600	195



محور تنظیم ارتفاع صفحه برش (Z)  
در این دستگاه ثابت است

دارای نقاله مدرج جهت برش لچکی  
قاب دیسک ۳۰ سانتی با امکان  
ایجاد ضخامت برش تا ۸ سانتی متر

ilyaco linear guide economy  
cutting machine

ILG200ES

دستگاه ایلیاکو  
اکونومی لاینرگاید

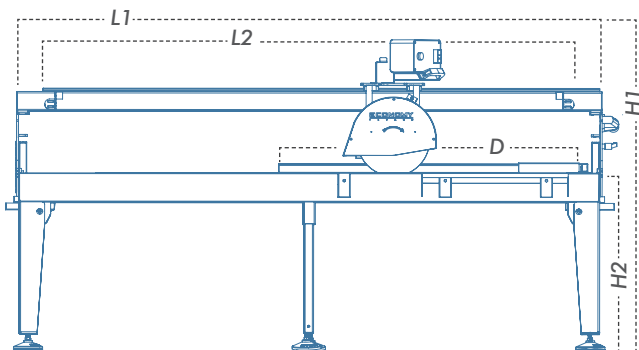
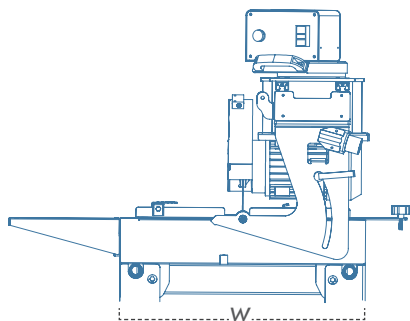

- قیمت و کیفیت مناسب
- قابلیت حمل و جابه جایی آسان
- مناسب برش انواع سنگ و سرامیک ساختمانی

Model	L1 (mm)	W (mm)	H1 (mm)	H2 (mm)	L2 (mm)	D (mm)	(KG)
	Total length	Total width	Total height	Desk height	Cutting length	Help desk	Weight
مدل	طول کل	عرض کل	ارتفاع کل	ارتفاع میز	طول برش	میز کمکی	وزن
ILG200ES	2540	650	1550	720	2000	300x600	195





سبکوزن با پایه‌های پروفیلی  
جداشونده



موتور ۳ اسب ۳۰۰۰ دور بر دقیقه



سیستم حرکتی پروفیل گاید با  
۱۵۰ سانت طول برش مفید

ilyaco economy profile guide  
cutting machine/ cross  
sections

IPG85E  
IPG150E

دستگاه ایلیاکو اکونومی  
پروفیل گاید برش مقاطع

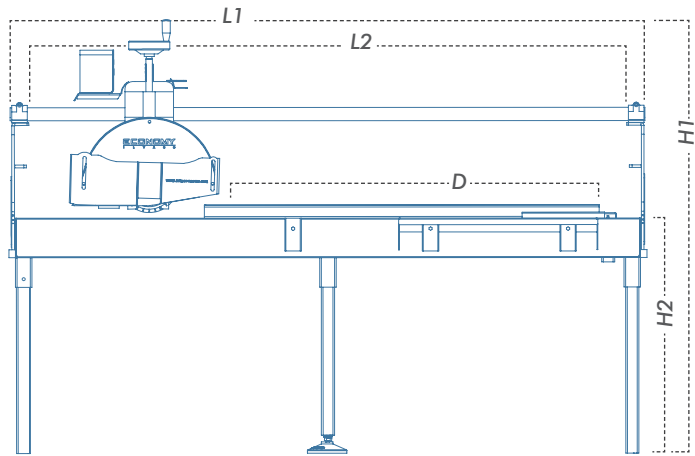
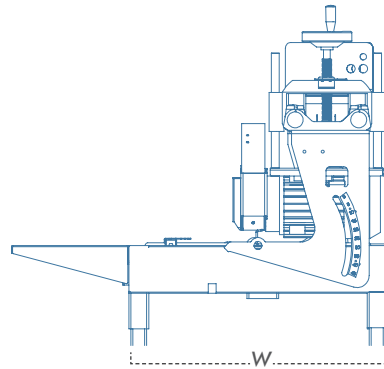

مناسب برش مقاطع و گره های نمونه برداری آزمایشگاهی و انواع سنگ های ساختمانی، تراورتن، گرانیت، مرمریت و سرامیک پرسرانی، موزائیک، سنگ مالون

Model	L1 (mm)	W (mm)	H1 (mm)	H2 (mm)	L2 (mm)	D (mm)	(KG)
	Total length	Total width	Total height	Desk height	Cutting length	Help desk	Weight
مدل	طول کل	عرض کل	ارتفاع کل	ارتفاع میز	طول برش	میز کمکی	وزن
IPG150E	2050	650	1500	720	1500	300×600	140
IPG85E	1360	650	1320	720	850	300×600	117





# Features

# قابلیت‌ها



تضمین کیفیت  
Quality assurance



خدمات پس از فروش  
After sales services



یک سال ضمانت  
1 year of warranty

- Applying various designs in building appearance
  - Decreasing noise and air pollution
  - Reducing cutting wastages
  - Increasing precision, speed, and facilitating in cutting
  - Grooving on working piece
  - Cutting angle  $0^{\circ}$  to  $45^{\circ}$
  - Cutting angle  $0^{\circ}$  to  $90^{\circ}$  (latching)
  - Installing the manual gearbox to increase facilitation in cutting, (customizable)
  - Converting single phase electricity power to three phase power (customizable)
- ایجاد طرح‌های متنوع در نمای ساختمان
  - کاهش گرد و غبار و آلودگی‌های صوتی
  - کاهش ضایعات ناشی از برشکاری
  - دقت، سرعت و سهولت در انجام برشکاری
  - ایجاد شیار روی قطعه‌کار (چفت زنی)
  - برش زاویه دار (فارسی بر) از  $0^{\circ}$  تا  $45^{\circ}$  درجه
  - دارای انتقاله تا  $90^{\circ}$  درجه (لچکی زنی)
  - نصب گیربکس دستی جهت سهولت کار در هنگام برشکاری (سفارشی)
  - تبدیل برق تک فاز به سه فاز (سفارشی)



 2015 شیشه جهانی کیفیت	 Accredited Certification Body نهاد گواهی کننده تأیید صلاحیت شده	 2014 رسیدگی به شکایات مشتری	 2007 رضایت مشتری	 2018 ایمنی و بهداشت محیط کار	 2015 مدیریت زیست محیطی	 Conformity European استاندارد اروپا	 ایمنی استاندارد ملی ایران ب ۶۶۷۵۶۱۹۶۷
---------------------------------	--	------------------------------------	-------------------------	-------------------------------------	-------------------------------	--	--

## برومینی

برندی نامی در طراحی، ساخت و ارائه انواع ماشین آلات تخصصی برش سنگ و سرامیک بر اساس آخرین فناوری اروپا و ایتالیا که همکاری خود را از سال ۲۰۱۳ میلادی با مجموعه صنایع ایلیاکو آغاز نموده است.

این همکاری شامل واردات، فروش و ارائه خدمات پس از فروش این محصولات به مشتریان محترمی است که کیفیت و اصالت برای آنها از اهمیت بسیاری برخوردار است.

# Borromini



I L Y A C O

### Borromini

A famous brand in designing, manufacturing and providing all kinds of specialized stone and ceramic cutting machines based on the latest European and Italian technology who have been starting their cooperation with ilyaco industries group since 2013. This cooperation includes importing , selling and after sales services of these products to respected customers with whom quality and authenticity are so important.





اطلاعات بیشتر





پمپ آب با طول عمر بالا و بسیار قدرتمند ایتالیایی



موتور پر قدرت ایتالیایی ۳ اسب ۳۰۰۰ دور بر دقیقه

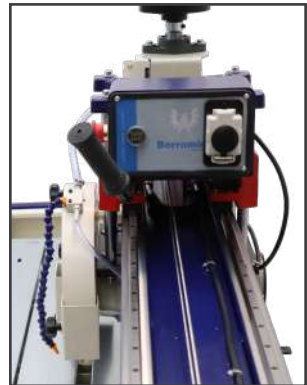

تجهیزات برقی بسیار باکیفیت و با دوام آلمانی

# Borromini power linear guide cutting machine

## BLG200NX

## دستگاه برومینی پاور لینیرگاید

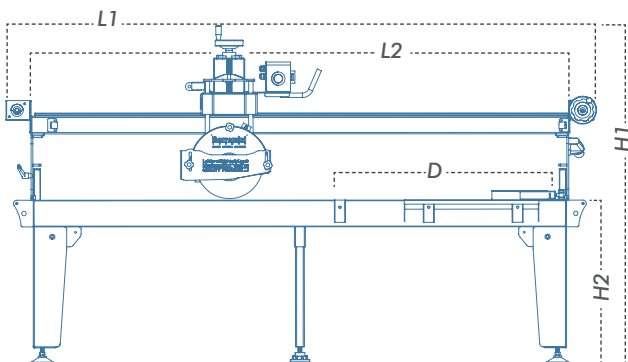
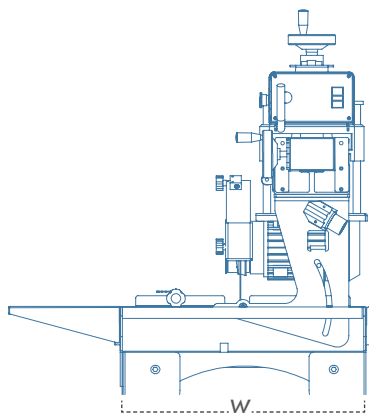

• محصولی با همکاری مشترک ایران و ایتالیا  
• مناسب برش دقیق انواع سنگ های ساختمانی  
• تراورتن، گرانیت، مرمریت و سرامیک پرسلانی

Model	L1 (mm)	W (mm)	H1 (mm)	H2 (mm)	L2 (mm)	D (mm)	(KG)
	Total length	Total width	Total height	Desk height	Cutting length	Help desk	Weight
مدل	طول کل	عرض کل	ارتفاع کل	ارتفاع میز	طول برش	میز کمکی	وزن
BLG200NX	2540	650	1550	720	2000	1200×400	230



الکتروموتور پر قدرت ۳/۵ اسب  
ایتالیایی با ۳۰۰۰ دور بر دقیقه  
قاب دیسک ۴۰ سانتی با امکان  
ایجاد ضخامت برش تا ۱۲ سانتیتر  
سیستم حرکتی شفت گاید با شفت  
های ۵۰ میلیتری

# Borromini super shaft guide cutting machine

BSG150S

دستگاه برومینی  
سوپر شفت گاید

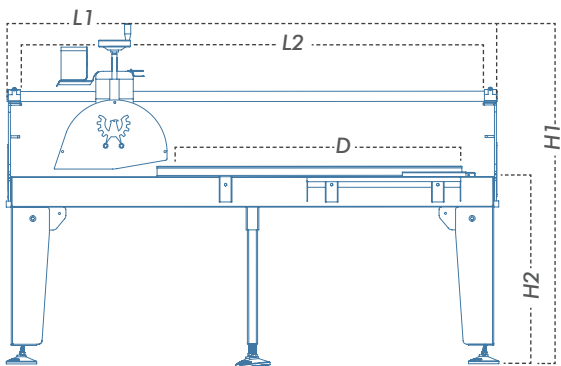
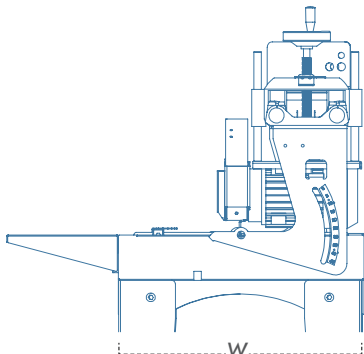

برق سه فاز / تک فاز  
3000rpm  
220V/2.2KW/3hp  
380V/2.2KW/3hp

ابعاد تیغه  
250~300  
× 25.4mm

ارتفاع برش  
80 mm

- دستگاه ایتالیایی پر قدرت و دقیق
- مناسب برش سرامیک، پرسلانی، انواع سنگ‌های ساختمانی، تراورتن، گرانیت و مرمریت

Model	L1 (mm)	W (mm)	H1 (mm)	H2 (mm)	L2 (mm)	D (mm)	(KG)
	Total length	Total width	Total height	Desk height	Cutting length	Help desk	Weight
مدل	طول کل	عرض کل	ارتفاع کل	ارتفاع میز	طول برش	میز کمکی	وزن
BSG150S	2060	650	1420	720	1500	600×300	200

## لوازم مصرفی و قطعات یدکی

صنایع ایلپاکو به عنوان بزرگترین تولیدکننده ماشین آلات سنگ و سرامیک ساختمانی در ایران همواره بر آن است تا با کیفیت ترین تجهیزات برش سنگ و سرامیک ساختمانی را جهت بهبود روند اجرای پروژه های ساختمانی ارائه دهد.

**ILYACO**  
INDUSTRIES

### *Consumable and Spare parts*

*As the largest manufacture of constructional stone and ceramic machineries in Iran, ilyaco industries is dedicated to provide the most qualified constructional stone and ceramic cutting equipment to improve the implementation processes of constructional projects.*



اطلاعات بیشتر



---

## ilyaco pulley set and clock- wise rotation nut

### پولکی صفحه برش پشت دیسک و جلوی دیسک و مهره چپ گرد



- پولکی صفحه برش آلومینیومی بسیار مستحکم
- موجود در سایز های ۱۱۰ و ۱۵۰ میلیمتر
- سایز شفت مرکزی ۲۵/۴ میلیمتر
- مهره چپ گرد تولید شده با آلیاژ فولادی مقاوم
- سایز شفت مرکزی مهره ۲۵/۴ میلیمتر

---

## ilyaco moveable conveyor

### نقاله متحرک ایلیاکو

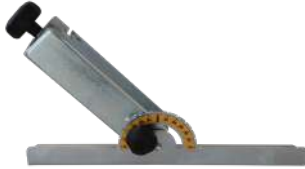

- نقاله متحرک دستگاه سنگبری
- قابلیت گردشش تا ۱۸۰ درجه
- امکان انجام انواع برش های لچکی
- و زاویه دار به شکل دقیق

---

## ilyaco protective chain

### انرژی چین ( زنجیر محافظ ) ایلیاکو



- تولید شده با متریاال بسیار مستحکم و با کیفیت
- محافظت کامل از اتصالات انواع دستگاه ها و ماشین آلات صنعتی متحرک

---

## ilyaco spring hose

### شلنگ فنری ایلیاکو



- تولید شده با متریاال بسیار مستحکم و با کیفیت
- ابزاری بسیار کاربردی جهت ایجاد سیستم پاشش آب مستقیم در انواع دستگاه ها و ابزار آلات برش

---

## Height adjusting steering collection

### مجموعه فرمان تنظیم ارتفاع



- شامل فرمان، شفت مرکزی و پاتاقان در دو مدل آلومینیوم ضد زنگ و پلاستیکی
- قابل نصب بر روی تمامی دستگاه ها
- دارای متریاال بسیار مستحکم و مقاوم

---

## ilyaco electromotor

### موتور برومینی



- الکتروموتور تک فاز
- توان موتور سه اسب بخار بدون صدا و لرزش
- دور گردش آزاد ۳۰۰۰ دور بر دقیقه
- سایز شفت مرکزی ۲۵/۴ میلیمتر

---

## Borromini electromotor

### الکتروموتور تک فاز ایلیاکو



- تولید شده در دو مدل تک فاز و سه فاز پر قدرت
- توان موتور سه اسب بخار
- دور گردش آزاد ۳۰۰۰ دور بر دقیقه
- سایز شفت مرکزی ۲۵/۴ میلیمتر

---

## Borromini water pump

### پمپ آب برومینی



- عملکرد کاملاً بی صدا، مجهز به مکنده جهت استقرار بهتر
- شفت سر آمیگی ضد آب با طول عمر بالا قابل استفاده در آب شیرین و آب دریایی
- پمپ آب کاملاً شناور

---

## ilyaco super and power water pumps

### پمپ آب پاور و سوپر ایلیاکو



- پمپ آب کاملاً شناور
- عملکرد بی صدا
- مجهز به مکنده جهت استقرار بهتر
- قابل استفاده در آب شیرین و آب دریایی

---

## Bolt knob

### گل پیچ



- تولید شده در دو شماره ۸×۴۰ و ۶×۳۰
- متریال پلاستیک و آلیاژ فولادی بسیار مقاوم

---

## Sliding setting panel table



### میز قرار متحرک ایلیاکو

- تنظیم سریع و افزایش دقت در فرآیند سنگبری
- قابلیت نصب در دو طرف دستگاه
- قابل نصب بر روی تمامی دستگاه‌های سنگبری ایلیاکو

---

## Sliding setting panel(aluminum)

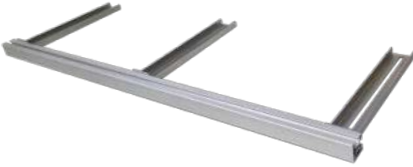

### قرار متحرک آلومینیومی

- قابل استفاده برای تمامی دستگاه‌های سنگبری
- پروفیل آلومینیوم مهندسی ۴۰ در ۴۰ با دقت بالا
- موجود در دو سایز ۱۵۰ و ۲۰۰ سانتیمتر

---

## Sliding setting panel(metal)



### قرار متحرک آهنی

- قابل استفاده برای تمامی دستگاه‌های سنگبری
- ورق آهنی با ضخامت ۴ میلیمتر بسیار مستحکم
- موجود در سایز ۱۲۰ سانتیمتر

---

## Additional plate



### میز کمکی

- جنس بدنه آهن به ضخامت ۲ میلیمتر
- قابل استفاده برای تمامی دستگاه‌های سنگبری
- با طول و عرض ۴۰ در ۱۲۰ سانتیمتر با پایه اضافه

---

## Additional plate



### میز کمکی

- قابل استفاده برای تمامی دستگاه‌های سنگبری
- جنس بدنه آهن به ضخامت ۲ میلیمتر
- با طول و عرض ۳۰ در ۶۰ سانتیمتر

---

## Leveling feet



### پایه سیبکی

- جنس پلی آمید الیاف دار مستحکم
- قابلیت چرخش تا ۴۵ درجه
- قطر ۱۲۰ میلیمتر و پیچ ۱۲M

---

## 45 cutting angle arm

### دستگیره اهرمی فارسی بر



- پیچ اهرمی جهت فارسی بر کردن دستگاه
- استقرار محکم کله اسبی در حالت ۹۰ و ۴۵ درجه
- در دو مدل فلزی ضد زنگ مستحکم و پلاستیکی

---

## Two-piece wooden plate



### سینی چوبی ۲ تکه ۱۳ لایه

- سینی از جنس چوب چند لایه ضد آب روسی
- استقرار و چسبندگی بهتر سنگ و سرامیک

---

## Four-piece galvanized plate



### سینی گالوانیزه ۴ تکه ۱/۵ میلیمتری

- گالوانیزه خم کاری شده
- ضد زنگ و مستحکم

---

## Two-piece galvanized plate



### سینی گالوانیزه دو تکه ۳ میلیمتری

- گالوانیزه خم کاری شده
- ضد زنگ و با استحکام بالاتر

## ابزار آلات ساب و برش

مجموعه‌ای تخصصی از انواع ابزار آلات ساب و برش سنگ، سرامیک و لوازم ساختمانی و صنعتی با کیفیت و طراحی ویژه

**ALYACO**  
INDUSTRIES

### Grinding and Cutting Tools

A specialized collection of all kinds of stone and ceramic grinding and cutting tools, constructional and industrial instruments in high quality and special design.





اطلاعات بیشتر



## ilyaco super black x- chain cutting disc

### صفحه برش دندان زنجیره ای (X) ایلیاکو سوپر مشکی



Segment Height (mm)	Thickness (mm)	Arbor Hole (mm)	Diameter (mm)
ارتفاع سگمنت	ضخامت	شفت مرکزی	قطر بیرونی
10	2	25.4	300
10	2	25.4	250

- بادوام و طول عمر بسیار بالا به همراه سگمنت های تیز
- برش انواع سرامیک و سرامیک های پرسلانی با قدرت برش و دقت برش بالا
- در برش سرامیک های پرسلانی سخت برش دقیق تری را ارائه می دهد .

## ilyaco super black u-slot cutting disc/ asphalt & concrete

### صفحه برش آسفالت و بتن ایلیاکو سوپر مشکی



Segment Height (mm)	Thickness (mm)	Arbor Hole (mm)	Diameter (mm)
ارتفاع سگمنت	ضخامت	شفت مرکزی	قطر بیرونی
10	4.3	25.4	450
10	3.4	25.4	350

- طراحی سگمنت های U شکل با قدرت برش و طول عمر بالا، مناسب برای برش آسفالت و بتن های مسلح

## ilyaco super black multi grinding/cutting disc

### صفحه برش مولتی ایلیاکو سوپر مشکی



Segment Height (mm)	Thickness (mm)	Arbor Hole (mm)	Diameter (mm)
ارتفاع سگمنت	ضخامت	شفت مرکزی	قطر بیرونی
10	1.6	22.23	125

- قابلیت برش ۴۵ و ۹۰ درجه برای کاشی و سرامیک، دارای سگمنت های بیشتر نسبت به صفحات ۱۲/۵ سانتی دیگر
- دقت و قدرت برش بالا مناسب برای برش و فارسی بری و ساب دهی انواع کاشی و سرامیک
- با استفاده از این صفحه برش شما می توانید ضخامت بیشتری از سرامیک را بسیار راحت تر فارسی بری کنید .

## ilyaco super pentagon grinding /cutting disc

### صفحه برش پنتاگون ایلیاکو سوپر



Segment Height (mm)	Thickness (mm)	Arbor Hole (mm)	Diameter (mm)
ارتفاع سگمنت	ضخامت	شفت مرکزی	قطر بیرونی
10.0-20.0	2	22.2	115

- قابلیت برش ۴۵ و ۹۰ درجه برای کاشی و سرامیک
- دقت و قدرت برش بالا، مناسب برای برش و فارسی بری و ساب دهی انواع کاشی و سرامیک

## ilyaco super black key- slot cutting disc

### صفحه برش چاک دار کلیدی ایلیاکو سوپر مشکی



Segment Height (mm)	Thickness (mm)	Arbor Hole (mm)	Diameter (mm)
ارتفاع سگمنت	ضخامت	شفت مرکزی	قطر بیرونی
15	4.3	60-25.4	600
15	4.3	60-25.4	500
15	4.3	60-25.4	400
12	3.3	60-25.4	350
12	3.3	60-25.4	300
12	3.3	60-25.4	250

- سگمنت های چاک کلیدی با قدرت برش بالا و دقت برش متوسط
- مناسب برش گرانیت آجر، بتن و سنگ مالون سگمنت های چاک کلیدی برش سریع و دقیق

## ilyaco super black J -slot cutting disc

### صفحه برش J سگمنت ایلیاکو سوپر مشکی



Segment Height (mm)	Thickness (mm)	Arbor Hole (mm)	Diameter (mm)
ارتفاع سگمنت	ضخامت	شفت مرکزی	قطر بیرونی
10	2	25.4	300
10	2	25.4	250
10	1.8	22.23	230
10	1.6	22.23	180
10	1.4	22.23	115

- قابلیت برش سرامیک پرسلانی و سنگ های سخت تر، تراورتن و مرمریت
- مناسب نصب بر روی انواع دستگاه های سنگبری ساختمانی، بسیار با کیفیت و با طول عمر مناسب

## ilyaco super black k-chain cutting disc

### صفحه برش دندانه زنجیره ای (K) ایلیاکو سوپر مشکی



Segment Height (mm)	Thickness (mm)	Arbor Hole (mm)	Diameter (mm)
ارتفاع سگمنت	ضخامت	شفت مرکزی	قطر بیرونی
10	1.8	22.2	230
10	1.6	22.2	180
10	1.4	22.2	115

- بادوام و طول عمر بسیار بالا به همراه سگمنت های تیز
- برش انواع سرامیک و سرامیک های پرسلانی با قدرت برش و دقت برش بالا
- در برش سرامیک های پرسلانی سخت، برش دقیق تری را ارائه می دهد.

## ilyaco economy colored rim segment disc

### صفحه برش پیوسته ایلیاکو اکونومی رنگی



Segment Height (mm)	Thickness (mm)	Arbor Hole (mm)	Diameter (mm)
ارتفاع سگمنت	ضخامت	شفت مرکزی	قطر بیرونی
10	2	25.4	300

- قابلیت برش سنگ تراورتن، مرمریت، کاشی و سرامیک
- مناسب نصب بر روی انواع دستگاه‌های سنگبری ساختمانی، بسیار با کیفیت و با طول عمر بالا

## ilyaco power colored j-slot cutting disc

### صفحه برش J سگمنت ایلیاکو پاور رنگی ۰۰۲



Segment Height (mm)	Thickness (mm)	Arbor Hole (mm)	Diameter (mm)
ارتفاع سگمنت	ضخامت	شفت مرکزی	قطر بیرونی
10	2	25.4	300

- قابلیت برش سنگ‌های سخت تر، تراورتن، مرمریت و سرامیک پرسلان، بسیار با کیفیت و با طول عمر مناسب
- مناسب نصب بر روی انواع دستگاه‌های سنگبری ساختمانی

## ilyaco power colored u-slot cutting disc/ asphalt & concrete

### صفحه برش آسفالت و بتن ایلیاکو پاور رنگی ۰۰۲



Segment Height (mm)	Thickness (mm)	Arbor Hole (mm)	Diameter (mm)
ارتفاع سگمنت	ضخامت	شفت مرکزی	قطر بیرونی
12.0-10.0	3.4	25.4	350

- طراحی سگمنت‌های U شکل با قدرت برش و طول عمر بالا
- مناسب برای برش آسفالت و بتن‌های مسلح

## ilyaco power colored multi grinding/cutting disc

### صفحه برش مولتی ایلیاکو پاور رنگی ۰۰۲



Segment Height (mm)	Thickness (mm)	Arbor Hole (mm)	Diameter (mm)
ارتفاع سگمنت	ضخامت	شفت مرکزی	قطر بیرونی
10	1.8	22.2	230

- دقت و قدرت بالا، مناسب برای برش و فارسی‌بری و ساب‌دهی انواع کاشی و سرامیک
- قابلیت برش ۴۵ و ۹۰ درجه برای کاشی و سرامیک با فناوری Hot pressed با الماس‌های با کیفیت بالا

## ilyaco power colored k-chain cutting disc

### صفحه برش دندانه زنجیره ای (K) ایلیاکو پاور رنگی ۰۰۲



Segment Height (mm)	Thickness (mm)	Arbor Hole (mm)	Diameter (mm)
ارتفاع سگمنت	ضخامت	شفت مرکزی	قطر بیرونی
10	1.8	22.2	230
10	1.6	22.2	180
10	1.4	22.2	115

- بادوام و طول عمر بسیار بالا به همراه سگمنت های تیز
- برای برش انواع سرامیک و سرامیک های پرسلانی
- قدرت برش و دقت برش بالا که در برش سرامیک های پرسلانی سخت برش دقیق تری را ارائه می دهد.

## ilyaco power colored key – slot cutting disc

### صفحه برش چاک دار کلیدی ایلیاکو پاور رنگی ۰۰۲



Segment Height (mm)	Thickness (mm)	Arbor Hole (mm)	Diameter (mm)
ارتفاع سگمنت	ضخامت	شفت مرکزی	قطر بیرونی
15	4.3	60/25.4	600
12	3.3	60/25.4	300
12	3.3	60/25.4	250

- سگمنت های چاک کلیدی با قدرت برش بالا و دقت برش متوسط و برش سریع و دقیق
- مناسب برش گرانیت، آجر، بتن و سنگ مالون

## ilyaco power electroplate grinding/cutting disc

### صفحه برش الکتروپلیت ایلیاکو پاور ۰۰۲



Segment Height (mm)	Thickness (mm)	Arbor Hole (mm)	Diameter (mm)
ارتفاع سگمنت	ضخامت	شفت مرکزی	قطر بیرونی
-	1.8	m14	230
-	1.6	m14	180
-	1.4	m14	115

- مناسب برای انواع سنگ مرمریت و تراورتن
- طول عمر بالا و صفحه تمام الماسه و دارای فلنج جهت ساب و برش همزمان

## ilyaco power colored key –slot cutting disc

صفحه برش چاک دار کلیدی ایلیاکو پاور رنگی ۰۰۴



Segment Height (mm)	Thickness (mm)	Arbor Hole (mm)	Diameter (mm)
ارتفاع سگمنت	ضخامت	شفت مرکزی	قطر بیرونی
15	4.3	60-25.4	600
15	3.8	60-25.4	500
15	4.3	60-25.4	400
15	3	60-25.4	350
15	2.8	60-25.4	250

- سگمنت های چاک کلیدی با قدرت برش بالا و دقت برش متوسط
- مناسب برش گرانیت، آجر، بتن و سنگ مالون با سگمنت های چاک کلیدی برش سریع و دقیق

## ilyaco power colored x-chain cutting disc

صفحه برش دندانه زنجیره ای (X) ایلیاکو پاور رنگی ۰۰۴



Segment Height (mm)	Thickness (mm)	Arbor Hole (mm)	Diameter (mm)
ارتفاع سگمنت	ضخامت	شفت مرکزی	قطر بیرونی
10	2	25.4	300
10	2	25.4	250
10	1.8	22.2	230
10	1.6	22.2	180
10	1.4	22.2	115

- بادوام و طول عمر بسیار بالا به همراه سگمنت های تیز با قدرت برش و دقت برش بالا
- برش انواع سرامیک که برای سرامیک های پرسلانی سخت، برش دقیق تری را ارائه می دهد.

## ilyaco power colored J -slot cutting disc

صفحه برش سنگ و سرامیک دندانه J ایلیاکو پاور رنگی ۰۰۴



Segment Height (mm)	Thickness (mm)	Arbor Hole (mm)	Diameter (mm)
ارتفاع سگمنت	ضخامت	شفت مرکزی	قطر بیرونی
10	2	25.4	300
10	1.8	25.4	250

- برشی کاملا دقیق و بدون لب پدیدگی به دلیل داشتن شیارهای مویی و سگمنت های تیز
- برش انواع سرامیک و سرامیک های پرسلانی و تراورتن و مرمریت با دوام و طول عمر بالا

## ilyaco power colored T- slot cutting disc

### صفحه برش دندان T ایلیاکو پاور رنگی ۰۰۴



Segment Height (mm)	Thickness (mm)	Arbor Hole (mm)	Diameter (mm)
ارتفاع سگمنت	ضخامت	شفت مرکزی	قطر بیرونی
10	1.8	22.2	230
10	1.6	22.2	180
10	1.4	22.2	115

- برشی کاملا دقیق و بدون لب پریذگی به دلیل داشتن شیارهای مویی .
- با دوام و طول عمر بالا به همراه سگمنت های تیزتر
- مناسب برش کاشی، سنگ و سرامیک های پرسلانی و تراورتن و مرمریت

## ilyaco power colored u-slot cutting disc/ asphalt & concrete

### صفحه برش آسفالت و بتن ایلیاکو پاور رنگی ۰۰۴



Segment Height (mm)	Thickness (mm)	Arbor Hole (mm)	Diameter (mm)
ارتفاع سگمنت	ضخامت	شفت مرکزی	قطر بیرونی
10.0-12.0	4.3	25.4	450
10.0-12.0	3.4	25.4	400
10.0-12.0	3.4	25.4	350

- طراحی سگمنت های U شکل با قدرت برش و طول عمر بالا
- مناسب برای برش آسفالت و بتن های مسلح

## ilyaco power colored multi grindin/cutting disc

### صفحه برش مولتی ایلیاکو پاور رنگی ۰۰۴



Segment Height (mm)	Thickness (mm)	Arbor Hole (mm)	Diameter (mm)
ارتفاع سگمنت	ضخامت	شفت مرکزی	قطر بیرونی
10.0-20.0	2	22.2	115

- دقت و قدرت برش بالا مناسب برای برش
- فارسی بری و ساب دهی انواع کاشی و سرامیک
- قابلیت برش ۴۵ و ۹۰ درجه برای کاشی و سرامیک دارای سگمنت های بیشتر نسبت به صفحات ۱/۵ سانتی دیگر
- با استفاده از این صفحه برش شما می توانید ضخامت بیشتری از سرامیک را بسیار راحت تر فارسی بری کنید .



## ilyaco power J- slot cutting disc/ stone & ceramics

صفحه برش سنگ و سرامیک ایلیاکو پاور دندانه مویی (J)



Segment Height (mm)	Thickness (mm)	Arbor Hole (mm)	Diameter (mm)
ارتفاع سگمنت	ضخامت	شفت مرکزی	قطر بیرونی
10	2	25.4	300
10	1.4	22.2	115

- بادوام و طول عمر بسیار بالا به همراه سگمنت های تیزبر و شیار مویی
- برش انواع سرامیک، سرامیک های پرسلانی، تراورتن و مرمریت با قدرت برش و دقت برش بالا

## ilyaco power u-slot cutting disc/asphalt & concrete

صفحه آسفالت بر ایلیاکو پاور



Segment Height (mm)	Thickness (mm)	Arbor Hole (mm)	Diameter (mm)
ارتفاع سگمنت	ضخامت	شفت مرکزی	قطر بیرونی
10.0-12.0	4.3	25.4	450
10.0-12.0	3.4	25.4	350

- طراحی سگمنت های U شکل با قدرت برش بالا
- مناسب برای برش آسفالت و بتن های مسلح

## ilyaco power key- slot cutting disc

صفحه گر انیت بر ایلیاکو پاور چاک کلیدی

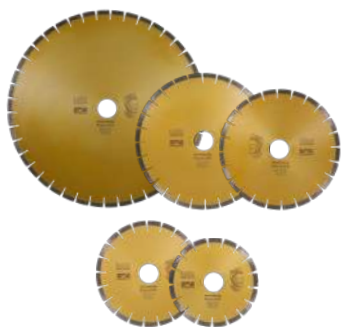

Segment Height (mm)	Thickness (mm)	Arbor Hole (mm)	Diameter (mm)
ارتفاع سگمنت	ضخامت	شفت مرکزی	قطر بیرونی
15	4.3	60/25.4	600
15	4.3	60/25.4	400
15	3.3	60/25.4	350
12	3.3	60/25.4	300
12	3.3	60/25.4	250

- طراحی سگمنت های چاک کلیدی با قدرت برش بالا و دقت برش متوسط
- برای برش گر انیت، آجر، انواع کر، مالون و آجرکوره

## ilyaco super polishing hand pad

پد الماسه دستی ایلیاکو سوپر



- قدرت سایش و طول عمر بالا با الماسه های با کیفیت در بافت های پد
- ساب و پرداخت انواع سنگ و سرامیک، استفاده راحت و بدون فرز برقی جهت از بین بردن لب پریذگی سرامیک

3000 - 1500 - 400 - 200 - 100 - 60 P

## ilyaco golden power x-chain cutting disc

### صفحه برش سرامیک ایلیاکو پاور دندانانه زنجیره ای (X)



Segment Height (mm)	Thickness (mm)	Arbor Hole (mm)	Diameter (mm)
ارتفاع سگمنت	ضخامت	شفت مرکزی	قطر بیرونی
10	1.6	22.2	180
10	1.4	22.2	115

- بادوام و طول عمر بسیار بالا به همراه سگمنت های تیز
- برش انواع سرامیک و سرامیک های پرسلانی با قدرت برش بالا و دقت برش متوسط

## ilyaco power turbo grinding/ cutting disc

### صفحه برش ایلیاکو پاور توربو



Segment Height (mm)	Thickness (mm)	Arbor Hole (mm)	Diameter (mm)
ارتفاع سگمنت	ضخامت	شفت مرکزی	قطر بیرونی
10	2	25.4	300
10	1.6	22.2	180
10	1.4	22.2	115

- بادوام و طول عمر بسیار بالا به همراه سگمنت های تیز
- برش انواع تراورتن، مرمریت و سرامیک با قدرت برش بالا و دقت برش متوسط

## ilyaco super polishing pad

### پد الماسه ایلیاکو سوپر



30 - 50 - 100 - 200 - 400 P

- ساب و پولیش انواع سنگ، کورین، کوارتز و گرانیت
- از بین بردن لب پریدگی های بعد از برش سرامیک
- قدرت سابش و طول عمر بالا

## ilyaco power polishing pad

### پد الماسه ایلیاکو پاور



30 - 50 - 100 - 200 - 400 P

- ساب و پولیش انواع سنگ، کورین، کوارتز و گرانیت
- از بین بردن لب پریدگی های بعد از برش سرامیک
- قدرت سابش و طول عمر بالا
- قابل نصب بر روی انواع فرز

## ilyaco super ceramic cutting wheel



### تیغه الماسه سرامیک بر سوپر ایلیاکو

Thickness (mm)	Arbor Hole (mm)	Diameter (mm)
ضخامت	شفت مرکزی	قطر بیرونی
6	6	22

- دقت و قدرت برش بالا
- مناسب برای استفاده در سر امیک بر های دستی ریلی، بلبرینگ و قواره بر جنس (تنگستن) و ضد سایش

## ilyaco super J -slot cutting disc

### صفحه برش J سگمنت ایلیاکو سوپر



Segment Height (mm)	Thickness (mm)	Arbor Hole (mm)	Diameter (mm)
ارتفاع سگمنت	ضخامت	شفت مرکزی	قطر بیرونی
10	2	25.4	300

- قابلیت برش سنگ های سخت تر تر اورتن، مرمیت و سر امیک پرسلان
- مناسب نصب بر روی انواع دستگاه های سنگبری ساختمانی
- بسیار با کیفیت و با طول عمر مناسب

## ilyaco economy rim segment cutting disc

### صفحه برش دندان یکسر ایلیاکو اکونومی



Segment Height (mm)	Thickness (mm)	Arbor Hole (mm)	Diameter (mm)
ارتفاع سگمنت	ضخامت	شفت مرکزی	قطر بیرونی
10	2	50-60	300

- قابلیت برش مدل های نرم تر سنگ تر اورتن، مرمیت، کاشی و سرامیک
- مناسب نصب بر روی انواع دستگاه های سنگبری ساختمانی
- بسیار با کیفیت و با طول عمر بالا

## ilyaco power J -slot cutting disc/ stone and ceramics

### صفحه برش J سگمنت ایلیاکو پاور



Segment Height (mm)	Thickness (mm)	Arbor Hole (mm)	Diameter (mm)
ارتفاع سگمنت	ضخامت	شفت مرکزی	قطر بیرونی
10	2	25.4	300

- قابلیت برش انواع سنگ های تر اورتن، مرمیت و سرامیک پرسلان
- مناسب نصب بر روی انواع دستگاه های سنگبری ساختمانی
- بسیار با کیفیت و با طول عمر متوسط

## ilyaco power black key- slot cutting disc /25cm

گرانیت بر چاکدار کلیدی ۲۵ سانت ایلیاکو پاور مشکی



Segment Height (mm)	Thickness (mm)	Arbor Hole (mm)	Diameter (mm)
ارتفاع سگمنت	ضخامت	شفت مرکزی	قطر بیرونی
12	3.3	60-25.4	250

- مناسب برش سنگ های شاخه گرانیت سخت، آجر نسوز و موز ایبیک
- قابلیت نصب روی فرز بزرگ سنگبری و دستگاه اکسل پلاس

## ilyaco key- slot cutting disc /11.5 cm

گرانیت بر چاکدار کلیدی ۱۱/۵ سانت ایلیاکو



Segment Height (mm)	Thickness (mm)	Arbor Hole (mm)	Diameter (mm)
ارتفاع سگمنت	ضخامت	شفت مرکزی	قطر بیرونی
10	2.2	22.2	115

- قابلیت نصب بر روی مینی فرز و فرز متوسط دسته بلند
- مناسب برش سنگ های شاخه گرانیت، سنگ های سخت آجر نسوز، موز ایبیک

## ilyaco key- slot cutting disc/ 23cm

گرانیت بر چاکدار کلیدی ۲۳ سانت ایلیاکو



Segment Height (mm)	Thickness (mm)	Arbor Hole (mm)	Diameter (mm)
ارتفاع سگمنت	ضخامت	شفت مرکزی	قطر بیرونی
10	2.2	22.2	230

- مناسب برش سنگ های شاخه گرانیت سخت، آجر نسوز و موز ایبیک
- قابلیت نصب روی فرز بزرگ سنگبری و دستگاه اکسل پلاس

## ilyaco economy Line- slot cutting disc /30cm

گرانیت بر چاکدار خطی ۳۰ سانت ایلیاکو اکونومی



Segment Height (mm)	Thickness (mm)	Arbor Hole (mm)	Diameter (mm)
ارتفاع سگمنت	ضخامت	شفت مرکزی	قطر بیرونی
10	2.2	50	300

- مناسب برش سنگ های گرانیت، آجر نسوز و موز ایبیک
- مخصوص نصب روی انواع دستگاه سنگبری ساختمانی و کارگاهی

## ilyaco power fiber grinding disc/metal

### صفحه ساب آهن پاور ایلیاکو



Segment Height (mm)	Thickness (mm)	Arbor Hole (mm)	Diameter (mm)
ارتفاع سگمنت	ضخامت	شفت مرکزی	قطر بیرونی
41	6	22.2	115
42	6	22.2	180

- سابیدن و صاف کردن سطوح آهن و کلیه فلزات آهنی
- حذف زنگ زدگی، صاف کردن لبه‌ها و ایجاد سطحی یکنواخت
- دارای بافتی زبر که به خوبی سطوح آهنی را سایش می‌دهد
- با قابلیت نصب بر روی مینی فرز و فرز بزرگ

## ilyaco power fiber cutting disc/metal

### صفحه برش آهن پاور ایلیاکو



Segment Height (mm)	Thickness (mm)	Arbor Hole (mm)	Diameter (mm)
ارتفاع سگمنت	ضخامت	شفت مرکزی	قطر بیرونی
41	3	25.4	355

- صفحه برش فیبری با طول عمر و کارکرد بالا
- با قابلیت نصب بر روی دستگاه پروفیل بر
- جهت برش آهن و کلیه فلزات آهنی

## ilyaco power abrasive flap disc/ mini angle grinder

### سنباده فلاپ دیسک مینی فرز پاور ایلیاکو



Paper No	Grit	Arbor Hole (mm)	Diameter (mm)
تعداد برگه	گریت	شفت مرکزی	قطر بیرونی
90	40	22	115
90	60	22	115
90	80	22	115
90	100	22	115

- جهت سایش انواع فلزات برای ایجاد سطوحی صاف و یکنواخت
- دارای گریدهای مختلف برای انواع سطوح فلزات
- با عمر طولانی و کارایی بالا



## ilyaco power fiber cutting disc/ metal & steel

### صفحه برش استیل و آهن پاور ایلپاکو



Type	Thickness (mm)	Arbor Hole (mm)	Diameter (mm)
نوع	ضخامت	شفت مرکزی	قطر بیرونی
42	1.6	22.2	115
41	1.6	22.2	180

- صفحه برش فیبری با طول عمر و کارکرد بالا جهت برش انواع استیل و فلزات
- با قابلیت نصب بر روی مینی فرز و فرز بزرگ

## ilyaco power fiber cutting disc/metal

### صفحه برش آهن پاور ایلپاکو



Type	Thickness (mm)	Arbor Hole (mm)	Diameter (mm)
نوع	ضخامت	شفت مرکزی	قطر بیرونی
42	3	22.2	115
41	3	22.2	180

- صفحه برش فیبری با طول عمر و کارکرد بالا
- جهت برش آهن و کلیه فلزات آهنی با قابلیت نصب بر روی مینی فرز و فرز بزرگ

## ilyaco power fiber cutting disc/stone

### صفحه سنگ بری پاور ایلپاکو



Type	Thickness (mm)	Arbor Hole (mm)	Diameter (mm)
نوع	ضخامت	شفت مرکزی	قطر بیرونی
42	3	22.2	230

- با قابلیت نصب بر روی فرز بزرگ سنگبری
- صفحه برش فیبری با طول عمر و کارکرد بالا مناسب برای برش انواع سنگ های ساختمانی تراورتن، مرمریت



## ilyaco power bevelling chamfer /48mm

### ابزار زن سنگ و سرامیک مخروطی ۴۸ میلیمتری پاور ایلیاکو



14 x 0-48

- مناسب برای ایجاد طرح های مختلف و ساخت سازه های حجمی از جنس سنگ
- قطر فرز لبه زن سنگ مخروطی با سایز ۰ تا ۴۸ میلیمتر و شفت ۱۴ میلیمتر (m14)
- قابلیت نصب بر روی فرز

## ilyaco power diamond grinding core bit

### گردبر سنگ و سرامیک پاور ایلیاکو



30 - 35 - 40 - 45 - 60 - 65 - 75 - 80 - 110 - 120

- سوراخکاری انواع سنگ ساختمانی و سرامیک های پرسلانی با دقت و قدرت برش بالا
- قابلیت نصب بر روی فرز با شفت مرکزی ۱۴ میلیمتر (m14) و نصب بر روی دریل با استفاده از تبدیل فرز به دریل

## ilyaco super diamond grinding core bit

### گردبر سنگ و سرامیک سوپر ایلیاکو



30 - 35 - 40 - 45 - 60 - 65 - 75 - 80 - 110 - 120

- سوراخکاری انواع سنگ ساختمانی و سرامیک های پرسلانی با دقت و قدرت برش بالا
- قابلیت نصب بر روی فرز با شفت مرکزی ۱۴ میلیمتر (m14) و نصب بر روی دریل با استفاده از تبدیل فرز به دریل

## ilyaco power diamond grinding core bit

### گردبر سنگ و سرامیک پاور ایلیاکو



30 - 35 - 40 - 45 - 60 - 65 - 75 - 80 - 110 - 120

- سوراخکاری انواع سنگ ساختمانی و سرامیک های پرسلانی با دقت و قدرت برش بالا
- قابلیت نصب بر روی فرز با شفت مرکزی ۱۴ میلیمتر (m14) و نصب بر روی دریل با استفاده از تبدیل فرز به دریل

## ilyaco Stone scoop

### گیره سنگ نما (اسکوپ)



- افزایش ایمنی و استحکام نما در هنگام وقوع زلزله و شوک برودتی (یخ زدگی)
- ورق گالوانیزه ضد زنگ با ضخامت ۰/۹ میلیمتر

## ilyaco power grinding wheel/ round edge /angle grinder



20 - 25 - 30 - 50

### ابزار زن سنگ و سرامیک U شکل (تخم مرغی) پاور ایلیاکو

- برای ایجاد طرح بر روی سنگ
- قابلیت نصب بر روی فرز
- شفت مرکزی ۲۲.۲ میلیمتری
- مناسب برای انواع سنگ تراورتن مرمریت و گرانیت

## ilyaco power grinding wheel/ roman edge /angle grinder



20 - 25 - 30 - 50

### ابزار زن سنگ و سرامیک قاشقی پاور ایلیاکو

- برای ایجاد طرح بر روی سنگ
- قابلیت نصب بر روی فرز
- شفت مرکزی ۲۲.۲ میلیمتری
- مناسب برای انواع سنگ تراورتن مرمریت و گرانیت

## ilyaco power grinding wheel/ france edge/ angle grinder



25 - 30

### ابزار زن سنگ و سرامیک نیم گرد پاور ایلیاکو

- برای ایجاد طرح در لب پله ها، سنگ ریزی یا سنگ کابینت و گرد کردن لب سنگ ها
- شفت مرکزی ۲۲.۲ میلیمتری
- مناسب انواع سنگ تراورتن، مرمریت و گرانیت
- قابلیت نصب بر روی فرز

## ilyaco power grinding wheel/ parallel edge/angle grinder



25 x 22.2 x 75

### ابزار زن سنگ و سرامیک چفت زن پاور ایلیاکو

- ایجاد چفت تا ۲/۵ سانتی متری بر روی سنگ و مونتاز
- سازه های چند تکه سنگی و ابزار هندسی با لبه های تیز
- مناسب برای انواع سنگ تراورتن مرمریت، ماربل و گرانیت
- قابلیت نصب بر روی فرز با شفت مرکزی ۲۲.۲ میلیمتری

## ilyaco power grinding wheel/v-shaped edge/angle grinder



30 x 22.2 x 75

### ابزار زن سنگ و سرامیک V شکل (هشتی) ۳ سانتی پاور ایلیاکو

- ابزار گلوبی ستون، دور ستون و بعضی از کارهای حجمی سنگ
- مناسب انواع سنگ تراورتن، مرمریت ماربل و گرانیت
- قابلیت نصب بر روی فرز با شفت مرکزی ۲۲.۲ میلیمتری



اطلاعات بیشتر



- یک سال گارانتی معتبر و ۱۰ سال خدمات پس از فروش
- قدرت ۲۲۰۰ وات و سرعت گردش ۶۵۰۰ دور بر دقیقه

Model	L (mm)	W (mm)	H (mm)	D(mm)	(W) KG
	Total length	Total width	Total height	Disk size	Weight
مدل	طول کل	عرض کل	ارتفاع کل	سایز صفحه	وزن
i0501	450	110	113	230	5.5



اطلاعات بیشتر



 ابعاد تیغه 115~125	 عمق برش Max 20 mm	 برق تک فاز 1100 rpm 220V/1400W/50Hz
---	--	---

- یک سال گارانتی معتبر و ۱۰ سال خدمات پس از فروش
- قدرت ۱۴۰۰ وات و سرعت گردش ۱۱۰۰۰ دور بر دقیقه

Model	L (mm)	W (mm)	H (mm)	D(mm)	(W) KG
	Total length	Total width	Total height	Disk size	Weight
مدل	طول کل	عرض کل	ارتفاع کل	سایز صفحه	وزن
i0301	350	90	113	125	2





اطلاعات بیشتر



 ابعاد تیغه 115~125	 عمق برش Max 20 mm	 برق تک فاز 11000 rpm 220V/1200W/50Hz
---	--	--

- یک سال گارانتی معتبر و ۱۰ سال خدمات پس از فروش
- قابلیت نصب و کالیبره بر روی فارسی بر و سرامیک بر ایلیاکو
- قدرت ۱۲۰۰ وات و سرعت گردش ۱۱۰۰۰ دور بر دقیقه

Model	L (mm)	W (mm)	H (mm)	D(mm)	(W) KG
	Total length	Total width	Total height	Disk size	Weight
مدل	طول کل	عرض کل	ارتفاع کل	سایز صفحه	وزن
i0401	300	70	100	125	3



اطلاعات بیشتر

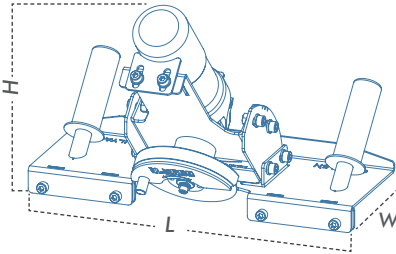

- مناسب جهت برش فارسی انواع سنگ و سرامیک تا ضخامت ۲/۵ سانتیمتر
- قابل تنظیم بودن محل نصب مینی فرز
- امکان نصب تمام برندهای فرز مینی و متوسط دسته دار
- سرعت و سهولت در برش فارسی

 ابعاد تیغه 115~125	 عمق برش Max 25 mm	 برق تک فاز 11000 rpm 220V/1200W/50Hz
--	--	--

Model	L (mm)	W (mm)	H (mm)	A (°)	D (mm)	(W) KG
	Total length	Total width	Total height	Angel of cut	Depth of cut	Weight
مدل	طول کل	عرض کل	ارتفاع کل	زاویه برش	ضخامت برش	وزن
GWL045N	420	250	260	45°	25	7.5





PIN-BONDING  
INDUSTRIES  
WWW.PINBONDING.COM



اطلاعات بیشتر



480 x 14 mm

## ITN480S

### ilyaco 48 cm square-notched trowel / flexible steel

ilyaco 48 cm square-notched trowel with flexible steel, wooden handle and completely flat surface is suitable for striating on ceramic adhesive and mortar to install ceramic slab fixedly.

### ماله شانه ای استیل فنر ۴۸ سانتی ایلیاکو

ماله شانه ای ۴۸ سانتی ایلیاکو استیل فنر با دسته چوبی و سطح کف کاملا صاف، مناسب جهت ایجاد شیار در ملات و چسب سرامیک جهت نصب فیکس اسلب سرامیک



300 x 14 mm

## ITN300S

## ITN300I

### ilyaco 30 cm square-notched trowel/ flexible steel & metal

ilyaco 30 cm square-notched trowel with flexible steel and metal, wooden handle and completely flat surface is suitable for striating on ceramic adhesive and mortar.

### ماله شانه ای استیل فنر ۳۰ سانتی ایلیاکو ماله شانه ای فولاد فنر ۳۰ سانتی ایلیاکو

ماله دندانه شانه ای ۳۰ سانتی ایلیاکو استیل فنر و فولاد فنر با دسته چوبی و سطح کف کاملا صاف، مناسب جهت ایجاد شیار در ملات و چسب سرامیک



300 x 14 mm

## ITF300S

## ITF300I

### ilyaco 30 cm flat trowel /flexible steel ilyaco 30 cm flat trowel /flexible metal

ilyaco 30 cm flat trowel is provided in two models; flexible metal and flexible steel, special for troweling and mixing, smoothing surfaces, shaping concrete, cement, ceramic powdery adhesive, plastering and strapping mortar.

### ماله استیل فنر ۳۰ سانتی ایلیاکو ماله فولاد فنر ۳۰ سانتی ایلیاکو

ماله ایلیاکو ارائه شده در دو مدل استیل فنر و فولاد فنر مخصوص ماله کنشی و مخلوط کردن، مسطح کردن، شکل دادن بتن، سیمان، پتینه، بتونه، چسب سرامیک پودری و مایع گچکاری و بند کنشی





اطلاعات بیشتر



- برای انواع سطوح با شکل پذیری و انعطاف بالا
- مناسب برای استفاده در محیط مرطوب
- پوشش ۲/۵ تا ۷ متر به ازای هر کیسه ۲۰ کیلوگرمی
- در سه مدل مخصوص سرامیک، پرسلان و اسلب

Model	type	Useful temp	duration time of using	Activating	Weight (KG)
مدل	حالت فیزیکی	دمای کاربرد	مدت زمان استفاده از ملات	زمان باز	وزن
مخصوص سرامیک پرسلان و اسلب	پودری	+۵ تا +۴۰ درجه سانتیگراد	بیش از دو ساعت	۲۰ دقیقه	۲۰

## سرامیک برها

دستگاه کاشی و سرامیک بر دستی با خصوصیت وزن سبک و قابلیت حمل و نقل آسان، سرعت و دقت برش؛ ابزاری کارآمد برای تمامی استادکاران کاشی و سرامیک است.

**ALYACO**  
INDUSTRIES

*Ceramic and Tile Cutting Machines  
Manual ceramic tile cutting machines with light weight and easy portability and high cutting speed and precision is an efficient tool for all ceramic professional tilers.*





اطلاعات بیشتر



محور آلومینیومی مستحکم و ریل حرکتی ۲۰ میلیمتری بسیار دقیق



مجهز به فرز ۱۲۰۰ وات ایلیاکو و قابلیت انجام برش فارسی  
سرامیک تا ضخامت ۲ سانتیمتر



مجهز به الماسه سرامیک بر و قطع کن جهت انجام برش طولی خطی

ilyaco super linear guide  
ceramic cutting machine  
with the ability to install  
angle grinder

IML120AS  
IML160AS

سرامیک بر ایلیاکو سوپر  
لینیر گاید با قابلیت نصب فرز

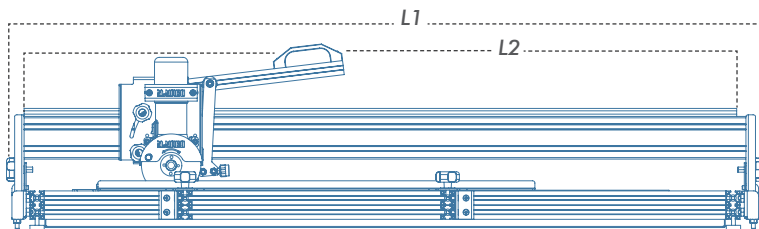
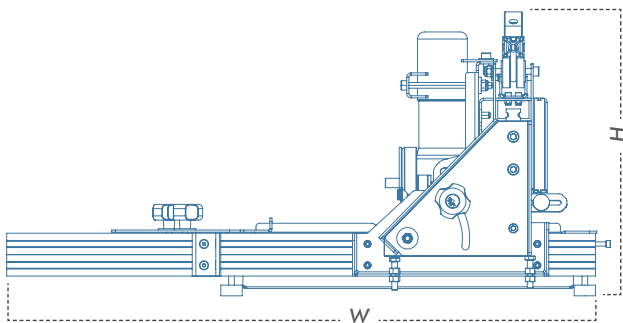

مناسب جهت برش دقیق و سریع انواع  
کاشی و سرامیک تا ضخامت ۲ سانتیمتر  
موجود در سایز های ۱۲۰ و ۱۶۰ سانت برش

Model	L1 (mm)	W (mm)	H (mm)	L2 (mm)	(W) KG
	Total length	Total width	Total height	Cutting length	Weight
مدل	طول کل	عرض کل	ارتفاع کل	طول برش	وزن
IML120AS	1500	540	340	1200	38
IML160AS	2000	540	340	1600	44





سینی فلزی فنری جهت قطع کردن  
راحت تر خط الماسه



مکانیزم حرکتی لینبرگاید جهت  
انجام برش سریع و دقیق



قطع کن سرامیک با امکان تنظیم  
محل قرارگیری بشکن ها

ilyaco ghole manual  
and sprung-tray linear  
guide cutting machine

GML120AS  
GML160AS

سرامیک بر دستی ایلیاکو  
قله لینیئر گاید سینی فنی

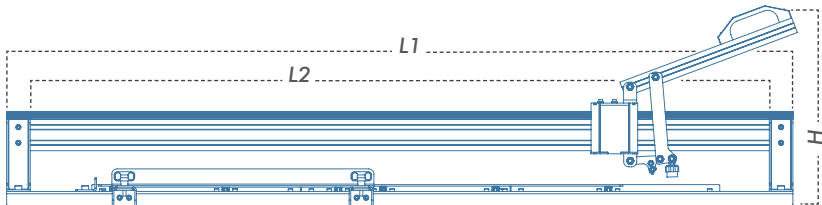
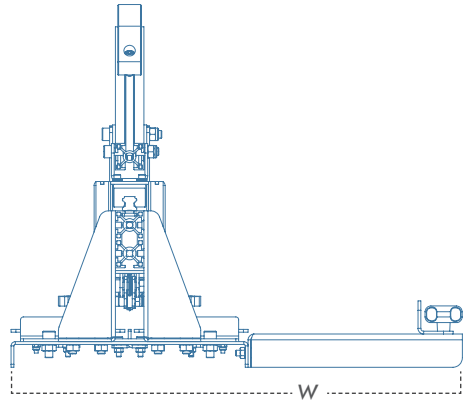

Strong, accurate and portable  
With a useful cutting length in 120 and 160cm  
Suitable for cutting porcelain ceramics

- مستحکم، دقیق و قابل حمل
- با طول برش مفید ۱۶۰ و ۱۲۰ سانتیمتر
- مناسب برش انواع سرامیک های پرسلانی

Model	L1 (mm)	W (mm)	H (mm)	L2 (mm)	(W) KG
	Total length	Total width	Total height	Cutting length	Weight
مدل	طول کل	عرض کل	ارتفاع کل	طول برش	وزن
GML120AS	1500	250	340	1200	20
GML160AS	2000	250	340	1600	32



مجهز به قرار متحرک فلزی جهت تنظیم اندازه برش و سینی کمکی  
قطع کن سرامیک با امکان تنظیم محل قرارگیری بشکن ها  
دارای سیستم هدایت شونده خطی و حرکت روان کشویی

Ilyaco profile guide ball-bearing  
ceramic cutting machine

IMP120E

سرامیک بردستی ایلیاکو  
پروفیل گاید (بلبرینگی)

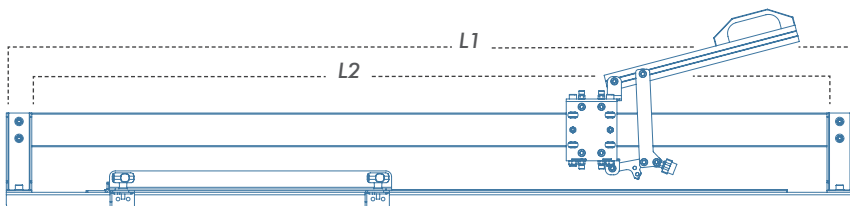
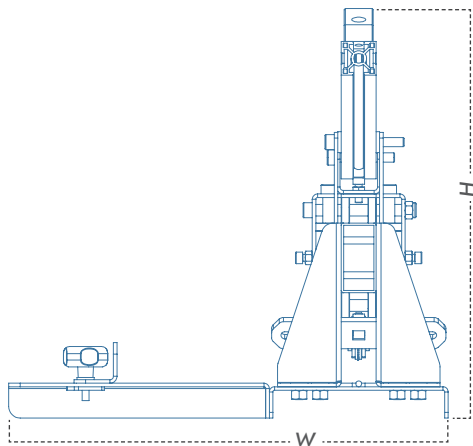

Suitable price and quality  
for accurate and fast cutting of all types  
of ceramic tiles to 12 mm thickness

■ قیمت و کیفیت مناسب  
■ جهت برش دقیق و سریع انواع کاشی  
و سرامیک تا قطر ۱۲ میلیمتر

Model	L1 (mm)	W (mm)	H (mm)	L2 (mm)	(W) KG
	Total length	Total width	Total height	Cutting length	Weight
مدل	طول کل	عرض کل	ارتفاع کل	طول برش	وزن
IMP120E	1500	250	300	1200	15



دارای سیستم هدایت شونده خطی و حرکت روان کشویی



الماسه بلبرینگی جهت برش انواع سرامیک



قطع کن سرامیک با امکان کردن سرامیک‌های باریکتر

ilyaco super ball-bearing  
ceramic cutting machine  
(round wheel)

IMB120S

سرامیک برریلی بلبرینگی  
ایلیاکوسوپر



Precise and fast cutting of tiles and  
ceramics to 12 mm thickness

■ قیمت و کیفیت مناسب  
■ جهت برش دقیق و سریع انواع کاشی  
و سرامیک تا قطر ۱۲ میلیمتر

Model	L1 (mm )	W (mm)	H (mm)	L2 (mm)	(W) KG
	Total length	Total width	Total height	Cutting length	Weight
مدل	طول کل	عرض کل	ارتفاع کل	طول برش	وزن
IMB120S	1450	250	150	1200	10





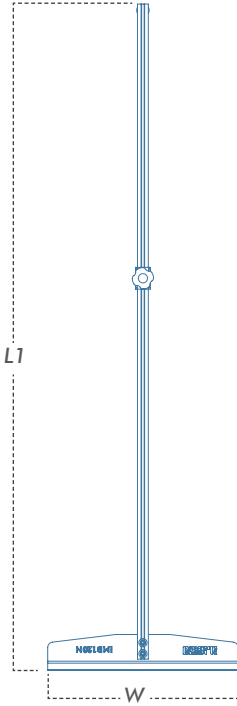

Ceramics and tiles cutting to 12 mm thickness / strong aluminium profil structure for ceramic slab kinds

- جهت برش انواع کاشی و سرامیک تا قطر ۱۲ میلیمتر
- استفاده از پروفیل آلومینیومی مستحکم
- قابلیت برش انواع اسلب سرامیک

Model	L (mm)	W (mm)	H (mm)	D (mm)	(W) KG
	Total length	Total width	Total height	Depth of cut	Weight
مدل	طول کل	عرض کل	ارتفاع کل	ضخامت برش	وزن
GMB120N	1200	350	120	12	2.5



اطلاعات بیشتر

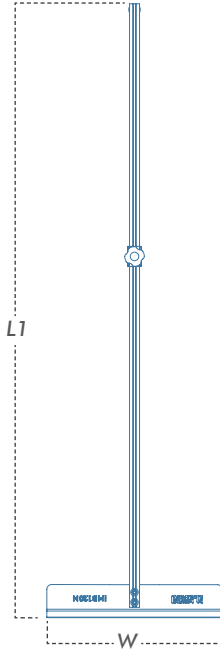

12 mm thickness for ceramic slab kinds / scaled strong aluminium profil handle / 3 or 4 wheel-lined

- جهت برش اسلب های سرامیک تا قطر ۱۲ میلیمتر
- پروفیل آلومینیومی مستحکم دارای خط کش مدرج
- مجهز به مخزن روغن برای برش بهتر تیغه الماسه
- در دو مدل چرخ دار ۳ ردیفه و ۴ ردیفه

Model	L (mm)	W (mm)	H (mm)	D (mm)	(W) KG
	Total length	Total width	Total height	Depth of cut	Weight
مدل	طول کل	عرض کل	ارتفاع کل	ضخامت برش	وزن
IGB120S3	1200	350	120	12	2.5
IGB120S4	1200	350	120	12	2.5



اطلاعات بیشتر

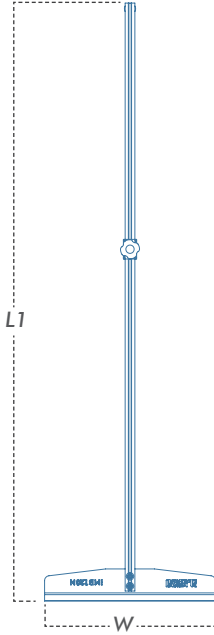

12 mm thickness for ceramic kinds / scaled strong aluminium profil handle / for ceramic slab kinds

- جهت برش انواع کاشی و سرامیک تا قطر ۱۲ میلیمتر
- استفاده از پروفیل آلومینیومی مستحکم مدرج
- قابلیت برش انواع اسلب سرامیک

Model	L (mm)	W (mm)	H (mm)	D (mm)	(W) KG
	Total length	Total width	Total height	Depth of cut	Weight
مدل	طول کل	عرض کل	ارتفاع کل	ضخامت برش	وزن
IGB120E	1200	350	120	12	2.5





اطلاعات بیشتر

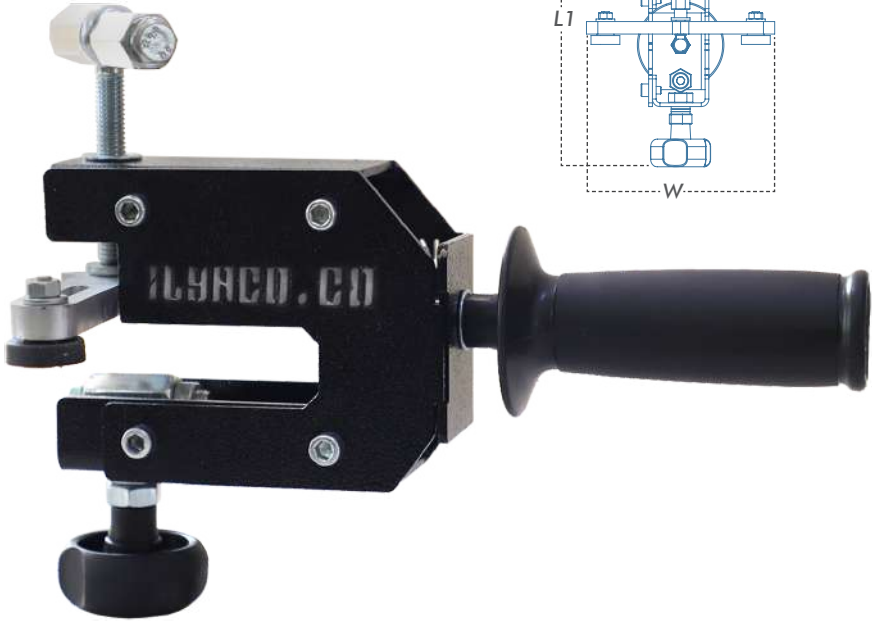

cut-breaking ceramic to 12mm  
thickness / setting cut-breaking depth  
and angel  
strong body and powerful structure

- قابلیت قطع کردن سرامیک با ضخامت ۱۲ میلیمتر
- امکان افزایش عمق کارگیر سرامیک
- قابلیت تغییر زاویه قطع کن با جابجایی فک
- ساختار بسیار مستحکم و قدرتمند بدنه

Model	L (mm)	W (mm)	H (mm)	D (mm)	(W) KG
	Total length	Total width	Total height	Depth of cut	Weight
مدل	طول کل	عرض کل	ارتفاع کل	ضخامت برش	وزن
GMP002N	280	120	220	12	3.8

## ماشین آلات صنعتی و ساختمانی

مهندسين با تجربه ما اطمینان حاصل می‌کنند که تمامی محصولات صنعتی و ساختمانی، مطابق با نیازهای مشتریان ارجمند، با کیفیت و طول عمر بالا طراحی شده باشد.

**ALYACO**  
INDUSTRIES

*Industrial And Constructional Machinery  
Our experienced engineers ensure that all industrial and constructional products are designed in high long \_ life and quality in according to our valued customers requirements.*









اطلاعات بیشتر

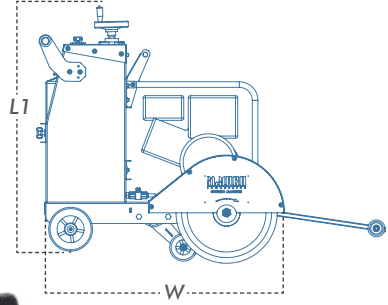

- قابل استفاده در برش آسفالت، انواع بتن و بتن های مسلح
- مجهز به مخزن آب پلی اتیلن ۵۵ لیتری جدا شونده
- مجهز به هدایتگر جهت انجام برش کاملا دقیق و بدون خطا

Model	L1 (mm)	W (mm)	H1 (mm)	H2 (mm)	L2 (mm)	(KG)
	Total length	Total width	Total height	Blade diameter	Cutting depth	Weight
مدل	طول کل	عرض کل	ارتفاع کل	قطر تیغه	عمق برش	وزن
ITL450N	1100	600	830	30-45	145	125





اطلاعات بیشتر

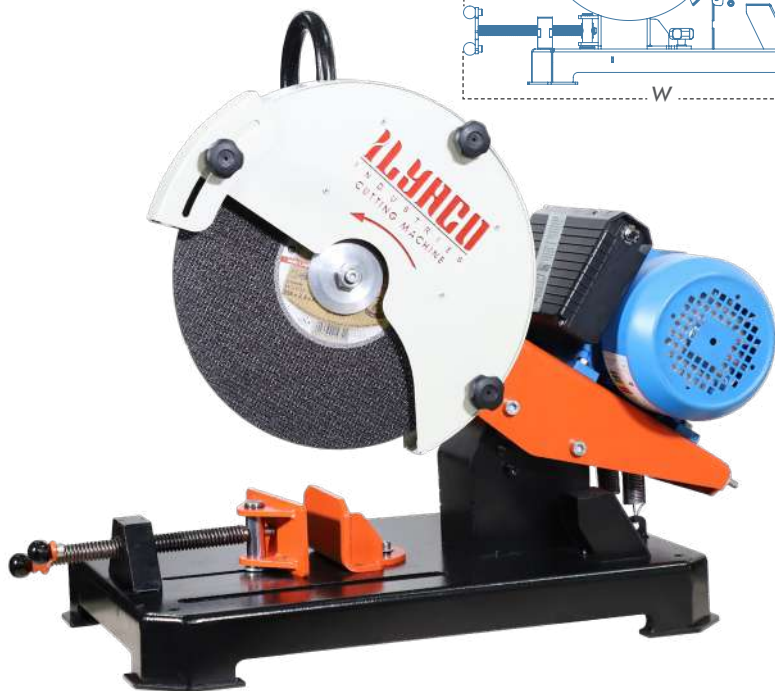
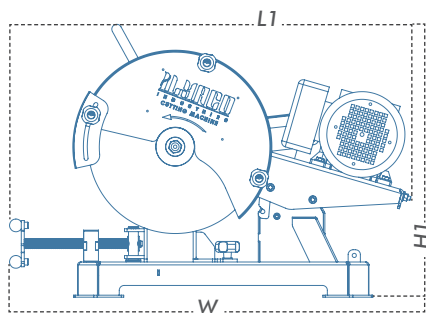

- پروفیل بر صنعتی ایلیاکو انتخاب افراد حرفه‌ای
- مناسب برشکاری در پروژه‌های ساختمانی و کارگاه‌های آهنگری
- جهت برش انواع مقاطع فلزی پروفیل، لوله، نبشی و ...

Model	L1 (mm)	W (mm)	H1 (mm)	D (mm)	L2 (mm)	Angle	(KG)
	Total length	Total width	Total height	Disk size	Cutting length	Cutting angle	Weight
مدل	طول کل	عرض کل	ارتفاع کل	سایز صفحه	طول برش	زاویه برش	وزن
IMS 355 N	700	370	640	355	نامحدود	45	45



اطلاعات بیشتر

street gutter cutting machine  
(concrete/wagon table model)

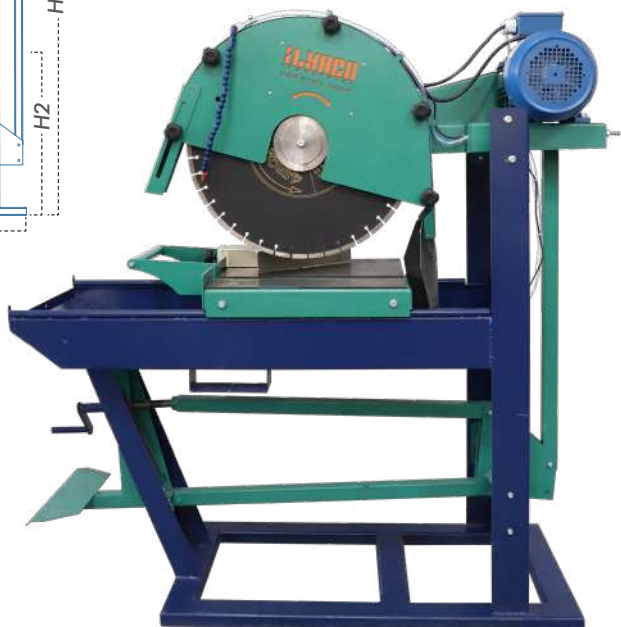
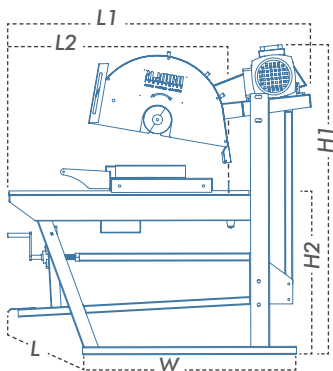

مناسب جهت برش انواع بلوک های  
سیمانی، جدول، آجر، سنگ های  
مالون و گرانیت

Model	L1 (mm)	W (mm)	H1 (mm)	H2 (mm)	L2 (mm)	(KG)
	Total length	Total width	Total height	Desk height	Cutting length	Weight
مدل	طول کل	عرض کل	ارتفاع کل	ارتفاع میز	طول برش	وزن
IWL600N	1300	550	1600	880	500	110

## صنایع ایلیاکو

ما در ایلیاکو به خوبی بر این امر واقفیم که در هر پروژه ساختمانی، اجرای صفر تا صد کار به صورت کاملا دقیق، حرفه‌ای و با کیفیت امری ضروری است. مهندسی با تجربه ما اطمینان حاصل می‌کنند که تمامی محصولات صنعتی و ساختمانی، مطابق با نیازهای مشتریان ارجمند طراحی شده باشد. از دستگاه‌های سنگبری ساختمانی در مقیاس بزرگ گرفته تا ابزارهای دستی برش دقیق، هر محصول با استفاده از مواد درجه یک و با کیفیت، با هدف افزایش راندمان کاری، طراحی و ساخته شده است.

**ILYACO**  
INDUSTRIES

*ilyaco Industries*

*ilyaco team are completely informed that a project performance from 0 - 100 levels requires a high accuracy , professional and qualified process. Our experienced and specialized engineer are assured that all constructional and industrial products are designed on base of our valued customers' requirements.*

*To increase functional efficiency, from our big size constructional stone cutting machines to precise manual cutting tools ,all are designed and produced by A-grade and qualified material .*







اطلاعات بیشتر





## نمایشگاه صنعت و ساختمان

حضور تیم فروش و خدمات ایلیاکو در نوزدهمین نمایشگاه بین المللی صنعت و ساختمان. و ده ها نمایشگاه دیگر صنعت ساختمان، کاشی و سرامیکو سنگ و ماشین آلات



## تیم تولید

متشکل از مهندسين و متخصصين مجرب و با سابقه در زمينه ماشين سازي صنعتي.



## کارخانه گروه صنعتی ایلیاکو

بزرگترین تولیدکننده ماشین‌آلات برش سنگ و سرامیک ساختمانی و ملزومات کاشی‌کاری.



## واحد فروش

متشکل از کارشناسان متخصص و توانمند در زمینه فروش و امور مشتریان.

تهران، خیابان امام خمینی، بعداز خیابان  
سی تیر، کوچه سلطانی، پاساژ جعفری  
تلفن : ۰۲۱۶۶۷۱۸۷۴۷

## فروشگاه ابزار کاسپین

*Abzar Caspian Shop*  
*No.1, Jafari Mall, Soltani Alley , After 30 -tir Str ,*  
*Imam Khomeini Ave, Tehran, Iran.*  
Zip Code : 1114648179  
Tel: 0098 21 6671 8747

تهران، خیابان فدائیان اسلام، پل سیمان  
روبروی بانک صادرات، پلاک ۵۷۲  
تلفن : ۰۲۱۳۳۳۷۷۳۳۴۸

## فروشگاه کاسپین صنعت

*Caspian Sanat Shop*  
*No. 572, Face to Saderat Bank, Pol-e-Siman str,*  
*Fadaeiyan-e- Eslam ave, Tehran, Iran.*  
Zip Code : 1846794831  
Tel: 0098 21 3377 3348









### بازرگانی

بازرگانی گروه فرآد با بهره‌گیری از کادری توانمند و متخصص در زمینه امر تجارت بین الملل، با دفاتر تجاری در کشورهای ایتالیا (Ilyaco industrial group s.r.l) و عراق (Borromini Power) و استانبول ترکیه عهده دار واردات و صادرات کالا از مبادی قانونی است.

### Commercial Dep.

Fraad commercial group by applying specialized and skilled employees in international business area with trading offices in Italy ( Ilyaco industrial group s.c.l) and Iraq ( Borromini power ) and Turkey (Istanbul) has been importing and exporting products completely legally.

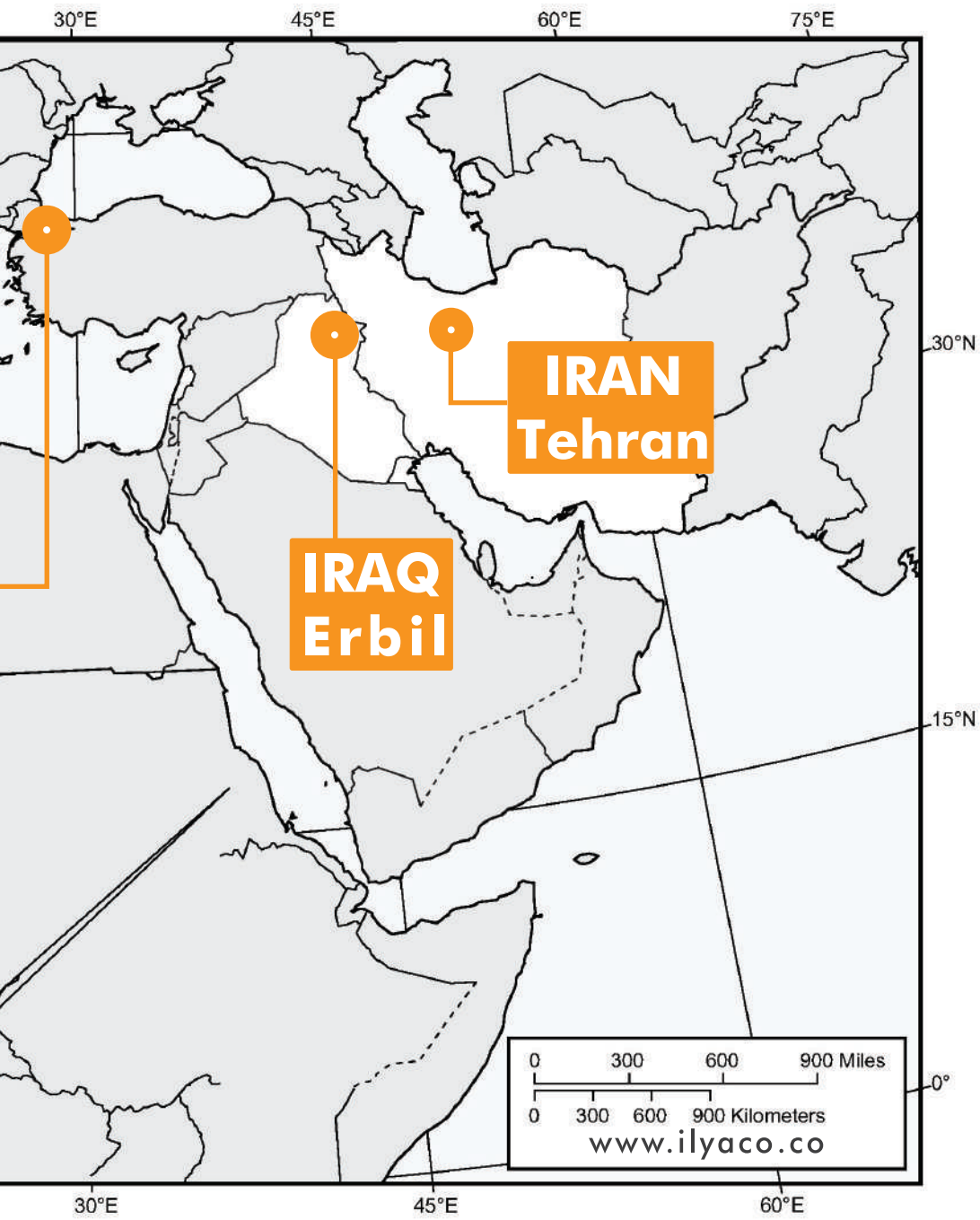



## خدمات پس از فروش

در بازار کسب و کار نحوه ممتاز خدمات رسانی و پشتیبانی از مشتریان بهترین راه برای جلب رضایت آنان است. وظیفه ارائه خدمات گارانتی و سرویس‌های پس از آن، نصب و راه اندازی، پخش و تحویل، و خدمات پس از فروش به عهده واحد امور مشتریان صنایع ایلیاکو است.

**ILYACO**  
INDUSTRIES

### *After Sales Services*

*In the business market, Fraad group with offering excellent customer service and support has gotten customers high satisfaction.*

*Distribution, delivery, installation, running, warranty services, and after sales services will be done by Fraad group customers affairs unit.*





**CONFORMANCE DECLARATION**

THIS IS TO DECLARE THAT THE MANAGEMENT SYSTEM OF

**SAD ABZAR SANAT CASPIAN CO. (ILYACO INDUSTRIES GROUP)**

NO. 95, DABAGHCHI AVENUE, ZARRIN DASHI INDUSTRIAL TOWNS, HAFT JOOY REGION, SHAHRVAR-KARAJ HIGHWAY, TEHRAN, IRAN

HAS BEEN ASSESSED AND FOUND TO BE IN COMPLIANCE WITH THE MANAGEMENT SYSTEM STANDARD WITH THE FOLLOWING DETAILS:

STANDARD: **ISO 10002:2014**

SCOPE: **DESIGN AND PRODUCTION OF STONE, STEEL AND TILE CUTTING MACHINE THROUGH CUTTING, TURNING, WELDING, AND ASSEMBLING**

DECLARATION NO.	19-004
ISSUANCE DATE/TIME/DATE	19-10-2019
LAST REVIEW DATE	09-06-2019
EXPIRY DATE	09-10-2022

THE DECLARATION SHOULD ALSO BE SUBJECT TO ALL TESTS FOR ASSURED AND GENERAL ASSESSMENT TO THE HIGHEST LEVEL OF COMPLIANCE FOR CATEGORIES OF **GOOD**

**MARZBAN GROUP LTD**  
  
 ALIREZA KARIMZADEH  
 MANAGING DIRECTOR

**IRVIZIEN KERTVAL LTD**  
 No. 15, 17, 19, Ave. Jomhori, Khorramshahr Ave. Tehran - Iran  
 Phone: +98 (0)21-8488466 | 00302522 | 00302522



**CONFORMANCE DECLARATION**

THIS IS TO DECLARE THAT THE MANAGEMENT SYSTEM OF

**SAD ABZAR SANAT CASPIAN CO. (ILYACO INDUSTRIES GROUP)**

NO. 95, DABAGHCHI AVENUE, ZARRIN DASHI INDUSTRIAL TOWNS, HAFT JOOY REGION, SHAHRVAR-KARAJ HIGHWAY, TEHRAN, IRAN

HAS BEEN ASSESSED AND FOUND TO BE IN COMPLIANCE WITH THE MANAGEMENT SYSTEM STANDARD WITH THE FOLLOWING DETAILS:

STANDARD: **ISO 10001:2007**

SCOPE: **DESIGN AND PRODUCTION OF STONE, STEEL AND TILE CUTTING MACHINE THROUGH CUTTING, TURNING, WELDING, AND ASSEMBLING**

DECLARATION NO.	19-003
ISSUANCE DATE/TIME/DATE	10-10-2019
LAST REVIEW DATE	10-10-2019
EXPIRY DATE	09-10-2022

THE DECLARATION SHOULD ALSO BE SUBJECT TO ALL TESTS FOR ASSURED AND GENERAL ASSESSMENT TO THE HIGHEST LEVEL OF COMPLIANCE FOR CATEGORIES OF **GOOD**

**IRVIZIEN KERTVAL LTD**  
  
 ALIREZA KARIMZADEH  
 MANAGING DIRECTOR

**IRVIZIEN KERTVAL LTD**  
 No. 15, 17, 19, Ave. Jomhori, Khorramshahr Ave. Tehran - Iran  
 Phone: +98 (0)21-8488466 | 00302522 | 00302522



**TUV NORD**

**CERTIFICATE**

Management system as per **ISO 9001:2015**

In accordance with TUV NORD CERT procedures, it is hereby certified that

**SAD ABZAR SANAT CASPIAN (ILYACO INDUSTRIES)**

No. 95, Dabaghchi Ave., Zarrin Dashi Industrial Towns, Haft Jooy Region, Shahrvar - Karaj Highway, Tehran, Iran

operates a management system in line with the above standard for the following scope:

**Design and Production of Stone, Steel and Tile Cutting Machine**

Client Name/Registration No. 44 800 19 48880; Valid Period From: 4204 100 0 10201; Code from: 0193-04-09; Valid until: 1020-04-29; Issue certificate: 1919

**M.A. Ahmadi**  
 Certification Body at TUV NORD CERT Doha; Tel: +95 820 64 00

The certification was conducted in accordance with the TUV NORD CERT auditing and certification procedures and is subject to regular surveillance audits.

TUV NORD CERT Doha; Lugaan a/c 14/16 20; 42141 Doha; www.tuvnord.com.qa

**IAF** **DAKKS**



**TUV NORD**

**CERTIFICATE**

Management system as per **ISO 9001:2015 - NACI**

In accordance with TUV NORD CERT procedures, it is hereby certified that

**SAD ABZAR SANAT CASPIAN (ILYACO INDUSTRIES)**

No. 95, Dabaghchi Ave., Zarrin Dashi Industrial Towns, Haft Jooy Region, Shahrvar - Karaj Highway, Tehran, Iran

operates a management system in line with the above standard for the following scope:

**Design and Production of Stone, Steel and Tile Cutting Machine**

Client Name/Registration No. 44 800 19 48880; Valid until: 2020-04-29; Issue certificate: 2019

**M.A. Ahmadi**  
 Certification Body at TUV NORD Ltd; Tel: +95 820 64 00

The certification was conducted in accordance with the TUV NORD CERT auditing and certification procedures and is subject to regular surveillance audits.

TUV NORD Ltd; Ajl 4, 17 Floor, Princes Building, M. 23, Pirooz St, P.O. Box 26662, St. Tehran, Iran

**NACI** **IAF**







سازمان ملی استاندارد ایران  
اداره ملی استاندارد استان تهران

**بروزانه کاربرد علامت استاندارد**

شماره پروانه : ب ۶۶۷۵۲۱۹۹۷  
تاریخ صدور اولیه : ۱۳۹۷/۱۲/۲۱  
تاریخ تمدید : -  
آیستاد و یکم استاندارد سال یکم/دیسمبر/نوبه ششم

بر اساس قانون اصلاح قوانین و مقررات سازمان استاندارد و تحقیقات صنعتی ایران مصوب یکم بهمن و هفتاد و یکم و در اجرای قرارداد شماره ۱۶۶۱ مورخ ۱۳۹۷/۱۲/۲۱ به موجب این پروانه اجازه داده می شود، **شرکت صد ابزار صنعت کاسپین** با رعایت استاندارد ملی شماره ۴۱۴۶ از علامت استاندارد ایران برای محصول **دستگاه سنگ یر و فولاد یر** با نام تجاری **ایلیاکو ILYACO به فارسی و لاتین طبق تصویر شماره تست ۱۳۹۷/۰۴/۱۸** و **SMERALDA به لاتین طبق تصویر شماره تست ۱۳۹۷/۱۰/۰۵** برومینی **Borromini به فارسی و لاتین طبق نمونه شماره تست ۱۳۹۷/۰۵/۰۶** استفاده نماید.



امیر پرویز زادت  
از طرف رئیس سازمان ملی استاندارد ایران  
محمود رضا طاهری



یادآوری: با خدمتی باید حداقل سه ماه قبل از پایان اعتبار پروانه، اقدامات لازم را جهت تمدید پروانه و به روزسانی مستندات به عمل آورد.  
نشانی: شهریار - هفت جوی - شهرک صنعتی زرین سانت - پلاک ۶۶ تلفن: ۰۲۸۸۸۸۷۳  
نام دفتر چاپ: آگای فرهاد طاهری آرمیا شماره ملی: ۰۱۲۲-۸۸۱۲۲۴  
گوشی: ۳۷۱۱۱۱۳۷

گواهی فوق جهت اطلاع می باشد، آخرین وضعیت اعتبار این گواهی از طریق سایت [www.iri.gov.ir/parvaneh](http://www.iri.gov.ir/parvaneh) قابل دسترسی و استعلام می باشد.

مدت اعتبار این پروانه از تاریخ صدور سه سال است.



23245

**CERTIFICATE**

*This is an Approval for Type of Product*





No. 6, Floor 2th, 1st West 12 Meter Alley, North Sheikh Bahaei St., Chamran Highway,  
No. 96, Dabaghchi Av., Zarrin Dush Industrial Town, Haft Juy Region, Shahriar - Karaj  
High way.  
Machine Type: Gutter  
Trade Name: BORROMINI, SMERALDA  
Applicable EC Directives: Machinery Directive: 98/37/EC

Based on samples you approve that the technical file for the above mentioned products meets the requirements of the above-mentioned Directives.  
The manufacturer is responsible for certifying the product and ensuring that all manufactured products are in compliance with the specifications detailed in the construction.

This certificate has been issued based on documentary audits conducted with the intent of verifying and as therefore it is not intended for the possibility of non-conforming material used for which ICP Quality is not responsible.  
Neither of certificates regarding the scope and the applicability of the requirements for the standards (CE) may be obtained by contacting the certified organization.  
This certificate is issued by the representation of ICP in Iran for the purpose of presentation and cannot be issued to ICP itself.



Conformity European  
تطابق اروپایی



ایمینی  
استاندارد ملی ایران  
ب ۶۶۷۵۲۱۹۹۷



2015  
شبکه  
جهانی کیفیت

Small text at the bottom: This certificate has been issued under the CE-Mark...  
Issued in February 2019 and valid until February 2021



**ISO 10002**  
2014  
رسیدگی به شکایات مشتری



**ISO 10001**  
2007  
رضایت مشتری



**NACI**  
Accredited Certification Body  
هوادگواهی کننده تایید صلاحیت شده



**ISO 45001**  
2018  
سیستم مدیریت ایمنی  
و بهداشت شغلی



**ISO 14001**  
2015  
سیستم های مدیریت  
زیست محیطی



**TUV NORD**  
ISO 9001  
**ISO 9001**  
2015  
مدیریت کیفیت



Conformity European  
تطابق اروپایی



ایمینی  
استاندارد ملی ایران  
ب ۶۶۷۵۲۱۹۹۷



2015  
شبکه  
جهانی کیفیت









## ایلیا

صنایع

جایگاه فعلی را مدیون تمام مشتریان وفاداری هستیم، که ارزش کیفیت را به خوبی می‌دانند و حفظ رضایتشان، عزم استوار ما بر ادامه مسیر گذشته است.





**ILYACO**  
INDUSTRIES  
**Borromini**  
I L Y A C O

آدرس کارخانه: تهران، جاده شهریار  
-کرج، هفت جوی، شهرک صنعتی  
زرین دشت (کلهر) خیابان دباغچی، پلاک ۹۶  
کدپستی: ۳۷۵۱۳۱۳۵۴۵ تلفن: ۰۲۱۴۸۰۰۰۹۵۹

Factory: No. 96, DabaghChi Ave., ZarrinDashtInd. [www.ilyaco.co](http://www.ilyaco.co)  
Town Karaj-ShahriyarRd., Tehran 3751313545 Iran Tel: 0098 21 48 000 959

**ILYACO**  
INDUSTRIES

تامین کیفیت ابزارآلات حرفه‌ای

PROFESSIONAL TOOLS  
QUALITY PROVIDER

[www.ilyaco.co](http://www.ilyaco.co)