

ALYACO

INDUSTRIES

تامین کیفیت ابزارآلات حرفه‌ای |

PROFESSIONAL TOOLS
QUALITY PROVIDER

در این مجموعه، تعدادی از
محصولات صنعتی منابع ایلپاکو
معرفی شده است.



دانلود کاتالوگ
Download
Catalogue



مقدمه

هویت سازمانی.....	۴
هدف و چشم انداز.....	۵

درب ضد سرقت

توضیحات.....	۸
محصولات.....	۱۰

دستگاه‌های سنگبری

محصولات ایلیاکو.....	۲۰
محصولات برومینی.....	۵۸
لوازم مصرفی و قطعات یدکی.....	۶۴

ابزار آلات ساب و برش

ابزار آلات ساختمانی.....	۷۲
صفحه برش.....	۸۴

سرامیک برها

سرامیک بر های دستی.....	۱۰۰
قواره بر و قطع کن سرامیک.....	۱۰۸

ماشین آلات صنعتی و ساختمانی

توضیحات.....	۱۱۶
محصولات.....	۱۱۸

درباره ما

کارخانه و تولید.....	۱۲۴
فروشگاه ها.....	۱۲۸
بازرگانی، بازاریابی و فروش.....	۱۳۰
خدمات پس از فروش.....	۱۳۲
استاندارد و گواهینامه ها.....	۱۳۴

Contents

Introduction

Organizational identity.....	4
Target and Vision.....	5

Anti-theft door

Description.....	8
Products.....	10

Stone Cutting Machines

Ilyaco Products.....	20
Boromini Products.....	58
consumable parts.....	64

Grinding and cutting tools

cutting disc blades.....	72
building tools.....	84

Tile cutting devices

manual tile cutters.....	100
t-cutter and seperating pliers.....	108

industrial & building machinery

Description.....	116
Products.....	118

About us

Factory and production.....	124
Shops.....	128
Commercial, Marketing, and Sales Dep... ..	130
After Sales Services.....	132
Standards and Certificates.....	134

چشم انداز

۱ - توسعه درآمدهای ارزی غیر نفتی

- توسعه صادرات و ایجاد درآمدهای ارزی غیر نفتی با استفاده از تجاری‌سازی طرح‌ها و ایده‌های نخبگان و توانمندسازی مناطق کمتر توسعه‌یافته.

۲ - بالا بردن کیفیت، سلامت و لذت زندگی

- بهبود سطح کیفیت، سلامت و لذت زندگی با استفاده از روش‌های افزایش کیفیت کالاها و خدمات و لذت استفاده جمعی منابع ایجاد شده در ساختار کسب و کار اجتماعی پایدار و خلاق اجتماعی برای همه طرف‌های ذی‌نفع

Fraad group is active in the field of machinery manufacturing, food and health, recycling and Information technology industries.

Vision

1-Developing the non-Oil currency earning
2-Improving Life quality, health and enjoyment

- Machinery Manufacturing establishment date.....1961
- Abzar Caspian Tool Shop establishment date.....1991
- Sad Adzar Sanat establishment date..... 2013
- Ilyaco industries establishment date..... 2017

ILYACO
INDUSTRIES

تامین کیفیت ابزار آلات حرفه‌ای
PROFESSIONAL TOOLS
QUALITY PROVIDER

ابزار
صنایع



سابقه فعالیت مجموعه ایلیاکو باز می‌گردد به دهه ۴۰ شمسی، کارگاه مرحوم حاج محمد فدایی ایرانی و پسرانش در خیابان فداییان اسلام (رزم آرا سابق) . فعالیت این کارگاه آهنگری و ماشین سازی؛ تولید و تعمیر ماشین آلات ایتالیایی کارخانه های سنگبری بود. حاج محمد فدایی ایرانی جهت تکمیل مجموعه خود در کنار کارگاه آهنگری، فروشگاه ابزارآلات صنعتی رانیز دایر کرد.



پس از پایان جنگ تحمیلی در ابتدای دهه ۷۰، حاج رضا فدایی ایرانی، یکی از پسران ایشان با پشتوانه از سالها تلاش، فروشگاه و کارگاه تولید و فروش ماشین آلات صنعتی و ساختمانی (آسفالت‌بر، کف ساب، آجربر، سنگبر و ...) و قطعات یدکی و لوازم مصرفی با برند ابزار کاسپین (Caspian tools) را تاسیس کرد.

در سال ۱۳۹۲ با تاسیس شرکت تولیدی صدابزار صنعت کاسپین، احداث کارخانه در محل جدید و گسترش ماشین‌آلات و نیروی انسانی، تولید محصولات صنعتی ادامه پیدا کرد. پس از آن صنایع ایلیاکو در سال ۱۳۹۵ با تعریف بخش‌های شرکت تولیدی، شرکت بازرگانی و گروه مدیریت گسترش پیدا کرد.

هویت سازمانی



گروه فراد متشکل از شرکت‌های (ilyaco industrial Group s.r.l) ایتالیا، شرکت (Borromini Power) اربیل عراق، شرکت برومینی و نبراس ترکیه، شرکت تولیدی صدابزار صنعت کاسپین، صنایع ایلیاکو و شرکت تولید و بازرگانی عیار تجارت گستر ایلیا، هم‌اکنون با برندهای ایلیاکو (ilyaco)، برومینی ایتالیا (Borromini)، اکواومم (Eco umm)، سبک کم (Kammode)، نبراس (Nebras) و شیرراد (Shir raad) در ایران، ترکیه، عراق و ایتالیا در زمینه تولید ماشین‌آلات و ابزارآلات صنعتی و ساختمانی، محصولات و خدمات گردشگری غذایی و سلامتی به فعالیت‌های خود ادامه می‌دهد.



PROVIDING
QUALITY



STANBICO
INDUSTRIES

تامین کیفیت ابزار آلات حرفه‌ای
PROFESSIONAL TOOLS
QUALITY PROVIDER

استانبیکو
صنایع

درب های ضد سرقت ایلیاکو

صنایع ایلیاکو به عنوان تولیدکننده برتر درب های ضد سرقت، پیشرو در تأمین نیازهای پروژه های بزرگ ساختمانی است و با ارائه محصولات با کیفیت و ایمن، اعتماد مشتریان خود را جلب کرده است.

ILYACO
INDUSTRIES

Ilyaco Industries, as a leading manufacturer of anti-theft doors, is a pioneer in meeting the needs of large construction projects. By offering high-quality and secure products, it has gained the trust of its clients.







اطلاعات بیشتر



جنس قفل کاله ترکیه، با
کیفیت و امنیت بالا و طراحی
مقاوم



قفل شب‌بند برای افزایش
ایمنی درب‌های ورودی



- دارای بین امنیتی و ۴ عدد لولا جوشی با طول ۱۰ سانتی متر
- لنگه درب تقویت شده با ۴ پروفیل عرضی و ۴ لچکی
- رنگ چهارچوب مشکی مات سمباده ای و رنگ رویه بیرون
شیشه میرال مشکی و جنس روکش داخلی ورق طرحدار MDF
- ورق فلزی سرتاسری داخل لنگه
- جنس عایق پشم سنگ و نوع درزگیر لاستیکی

L1 (mm)	W (mm)	H1 (mm)	H2 (mm)	L2 (mm)	D (mm)	(KG)	(-)	2 (mm)
Width of the frame	Frame height	Frame width	Sheet thickness of the frame	Internal sheet thickness	Thickness of the sheet around the door leaf	Weight of the door with the frame	Number of keys	Coating thickness
پهنای چهارچوب	ارتفاع چهارچوب	عرض چهارچوب	ضخامت ورق چهارچوب	ضخامت ورق داخلی	ضخامت پرفیل لنگه درب	وزن درب با چهارچوب	تعداد کلید	ضخامت روکش
180	2100	1100	1.25	0.5	2	90-100	5	8



اطلاعات بیشتر



جنس قفل کاله ترکیه، با کیفیت و امنیت بالا و طراحی مقاوم



قفل شب بند برای افزایش ایمنی درب های ورودی



- دارای بین امنیتی و ۴ عدد لولا جوشی با طول ۱۰ سانتی متر
- لنگه درب تقویت شده با ۴ پروفیل عرضی و ۴ لچکی
- رنگ چهارچوب مشکی مات سمباده ای و رنگ رویه بیرون چوب ترموود و جنس روکش داخلی ورق طرح دار MDF
- ورق فلزی سرتاسری داخل لنگه
- جنس عایق پشم سنگ و نوع درزگیر لاستیکی

L1 (mm)	W (mm)	H1 (mm)	H2 (mm)	L2 (mm)	D (mm)	(KG)	(-)	2 (mm)
Width of the frame	Frame height	Frame width	Sheet thickness of the frame	Internal sheet thickness	Thickness of the sheet around the door leaf	Weight of the door with the frame	Number of keys	Coating thickness
پهنای چهارچوب	ارتفاع چهارچوب	عرض چهارچوب	ضخامت ورق چهارچوب	ضخامت ورق داخلی	ضخامت ورق لنگه درب	وزن درب با چهارچوب	تعداد کلید	ضخامت روکش
180	2100	1100	1.25	0.5	1.25	85-90	5	16



اطلاعات بیشتر

ilyaco metal black
antitheft door

IDAMI003R

درب ضد سرقت
مقال بلک ایلیاکو



جنس قفل کاله ترکیه، با
کیفیت و امنیت بالا و طراحی
مقاوم



قفل شب‌بند برای افزایش
ایمنی درب‌های ورودی



- دارای بین امنیتی و ۴ عدد لولا جوشی با طول ۱۰ سانتی متر
- لنگه درب تقویت شده با ۴ پروفیل عرضی و ۴ لچکی
- رنگ چهارچوب مشکی مات سمباده ای و رنگ رویه بیرون
مشکی مات، جنس ورق آهنی طرح دار و جنس روکش داخلی
ورق طرح‌دار MDF
- ورق فلزی سرتاسری داخل لنگه
- جنس عایق پشم سنگ و نوع درزگیر لاستیکی

L1 (mm)	W (mm)	H1 (mm)	H2 (mm)	L2 (mm)	D (mm)	(KG)	(-)	2 (mm)
Width of the frame	Frame height	Frame width	Sheet thickness of the frame	Internal sheet thickness	Thickness of the sheet around the door leaf	Weight of the door with the frame	Number of keys	Coating thickness
پهنای چهارچوب	ارتفاع چهارچوب	عرض چهارچوب	ضخامت ورق چهارچوب	ضخامت ورق داخلی	ضخامت ورق لنگه درب	وزن درب با چهارچوب	تعداد کلید	ضخامت روکش
180	2100	1100	1.25	0.5	1.25	85-90	5	8



اطلاعات بیشتر



جنس قفل کاله ترکیه، با کیفیت و امنیت بالا و طراحی مقاوم



قفل شب‌بند برای افزایش ایمنی درب‌های ورودی



- دارای بین امنیتی و ۴ عدد لولا پیچی مخصوص درب آلومینیومی
- لنگه درب تقویت شده با ۴ پروفیل عرضی و ۴ لچکی
- رنگ چهارچوب مشکی مات سمباده ای و رنگ رویه بیرون میکروسمنت طوسی، جنس شیشه سکوریت و میکروسمنت و جنس روکش داخلی ورق طرحدار MDF
- ورق فلزی سرتاسری داخل لنگه و روکش دور لنگه درب آلومینیوم
- جنس عایق پشم سنگ و نوع درزگیر لاستیکی

L1 (mm)	W (mm)	H1 (mm)	H2 (mm)	L2 (mm)	D (mm)	(KG)	(-)	2 (mm)
Width of the frame	Frame height	Frame width	Sheet thickness of the frame	Internal sheet thickness	Thickness of the sheet around the door leaf	Weight of the door with the frame	Number of keys	Coating thickness
پهنای چهارچوب	ارتفاع چهارچوب	عرض چهارچوب	ضخامت ورق چهارچوب	ضخامت ورق داخلی	ضخامت ورق لنگه درب	وزن درب با چهارچوب	تعداد کلید	ضخامت روکش
180	2100	1100	1.25	0.5	1.25	95-100	5	8

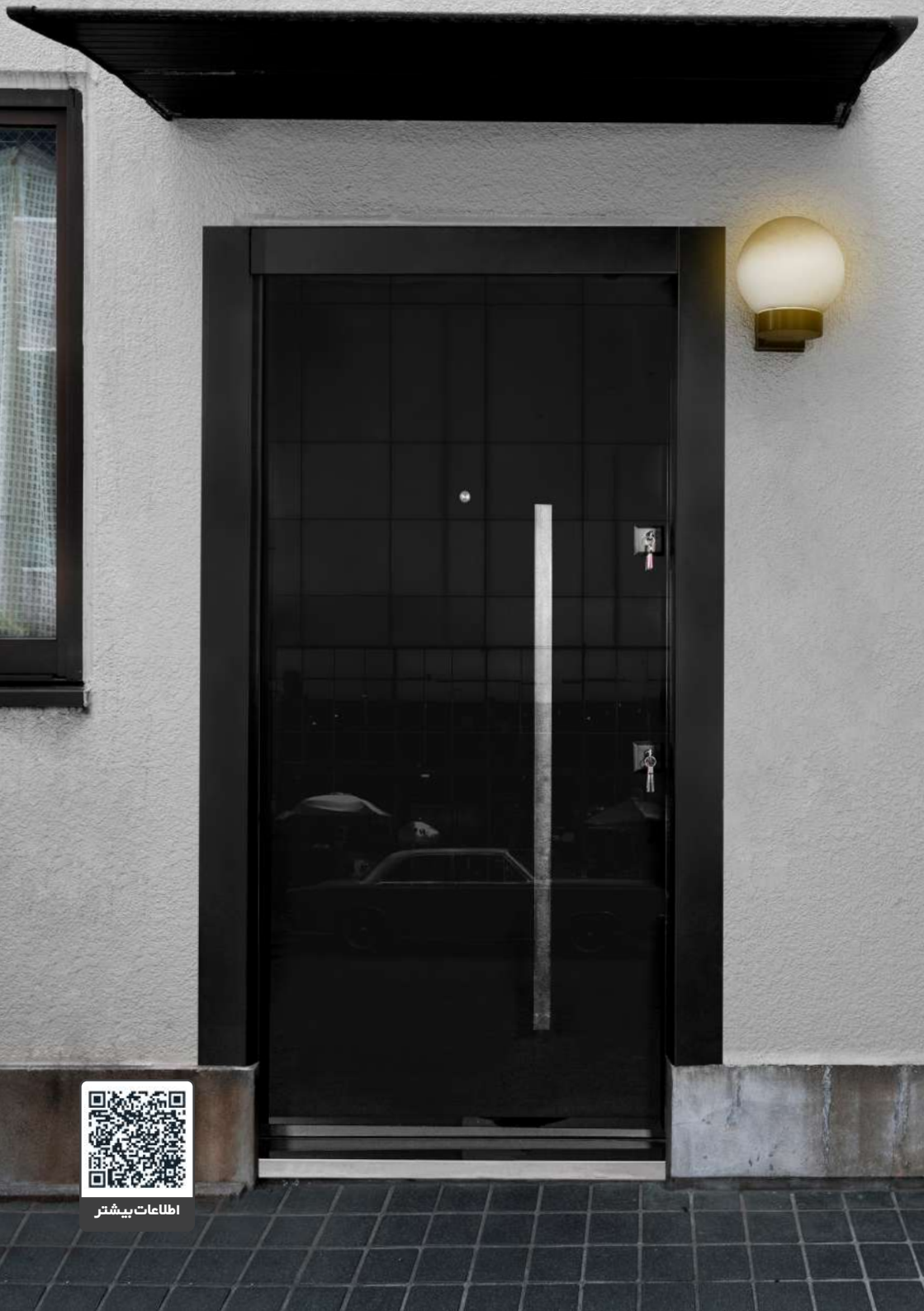

اطلاعات بیشتر

ilyaco miral black
1 piece antitheft door

IDAMA004L

درب ضد سرقت
میرال بلک تکه ایلیاکو



جنس قفل کاله ترکیه، با
کیفیت و امنیت بالا و طراحی
مقاوم



قفل شب‌بند برای افزایش
ایمنی درب‌های ورودی



- دارای پین امنیتی و ۴ عدد لولا جوشی با طول ۱۰ سانتی متر
- لنگه درب تقویت شده با ۴ پروفیل عرضی و ۴ لچکی
- رنگ چهارچوب مشکی مات سمباده ای و رنگ و جنس رویه بیرون
شیشه میرال مشکی و جنس روکش داخلی ورق طرحدار MDF
- ورق فلزی سرتاسری داخل لنگه
- جنس عایق پشم سنگ و نوع درزگیر لاستیکی

L1 (mm)	W (mm)	H1 (mm)	H2 (mm)	L2 (mm)	D (mm)	(KG)	(-)	2 (mm)
Width of the frame	Frame height	Frame width	Sheet thickness of the frame	Internal sheet thickness	Thickness of the sheet around the door leaf	Weight of the door with the frame	Number of keys	Coating thickness
پهنای چهارچوب	ارتفاع چهارچوب	عرض چهارچوب	ضخامت ورق چهارچوب	ضخامت ورق داخلی	ضخامت ورق لنگه درب	وزن درب با چهارچوب	تعداد کلید	ضخامت روکش
180	2100	1100	1.25	0.5	1.25	95-100	5	8

دستگاه برش سنگ و سرامیک

پیشرو در طراحی و ساخت انواع ماشین آلات صنعتی و ساختمانی، ارائه کننده خدمات پس از فروش، نصب و راه اندازی ماشین آلات برش به مشتریان است که علاوه بر کیفیت، به دنبال محصولی کارآمد هستند.

ALYACO
INDUSTRIES

Stone and ceramic cutting machine

A leader in designing and manufacturing all kinds of industrial and constructional machinery ,After sales service provider ,The installation and Runing of cutting machines to customers who are looking for an efficient product in addition to quality.





اطلاعات بیشتر



کلویی انتقال قدرت و قابلیت گردش صفحه موتور به وضعیت ۹۰ درجه به وسیله گیربکس



حرکتی طولی اتوماتیک قابل تنظیم با طول برش ۳۳۰ سانتی متر



قابلیت چرخش صفحه موتور و صفحه برش تا ۳۶۰ درجه

Ilyaco special multi
cutting machine
Automatic gearbox

ILG330MT

دستگاه ایلیاکو اسپشیا
مولتی گیر بکس دستی

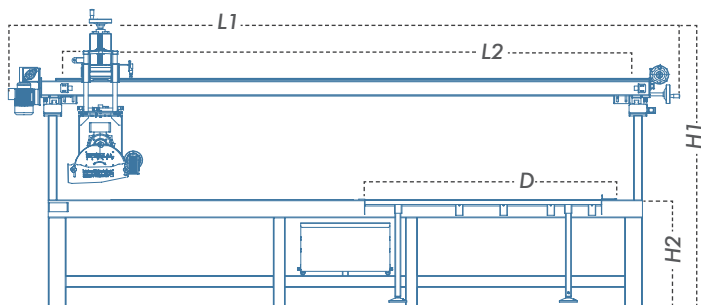
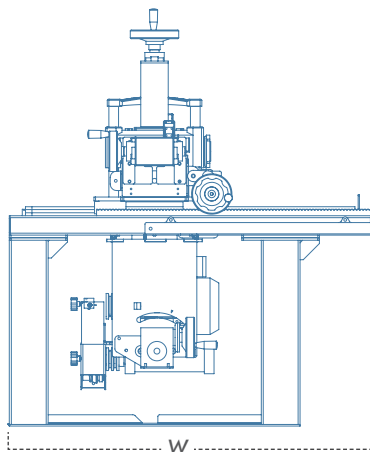

- دارای ویژگی حرکت صفحه برش در طول و عرض
- گردش صفحه موتور و صفحه برش

Model	L1 (mm)	W (mm)	H1 (mm)	H2 (mm)	L2 (mm)	D (mm)	(KG)
	Total length	Total width	Total height	Desk height	Cutting length	Help Desk	Weight
مدل	طول کل	عرض کل	ارتفاع کل	ارتفاع میز	طول برش	میز کمکی	وزن
ILG330MT	4400	900	1950	720	3300	400×1200	780



دارای گلویی انتقال قدرت جهت
عمر و قدرت بالاتر الکتروموتور و
نصب ابزارزن



حرکتی طولی اتوماتیک قابل تنظیم
با طول برش ۳۳۰ سانتی متر



برش طولی اسلب‌های ۳ متری سنگ
و سر امیک به صورت اتوماتیک

Ilyaco special cutting machine
Automatic gearbox

ILG220N
ILG330N

دستگاه ایلیاکو اسپشیا
گیربکس اتوماتیک

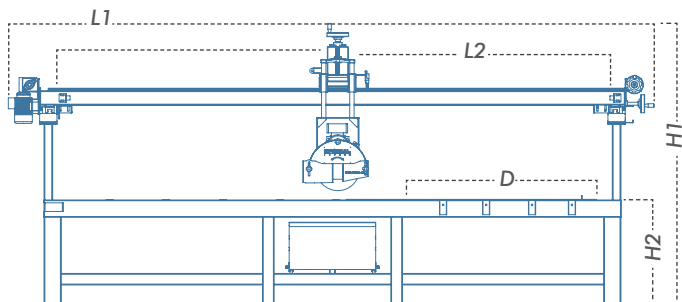
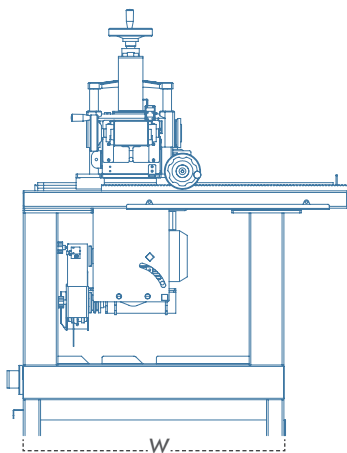

قابلیت برش طولی اتوماتیک و امکان حرکت
شاسی در عرض جهت سهولت در برش
سایز دلخواه

Model	L1 (mm)	W (mm)	H1 (mm)	H2 (mm)	L2 (mm)	D (mm)	(KG)
	Total length	Total width	Total height	Desk height	Cutting length	Help Desk	Weight
مدل	طول کل	عرض کل	ارتفاع کل	ارتفاع میز	طول برش	میز کمکی	وزن
ILG200N	3050	900	1900	720	2000	400×1200	520
ILG330N	4400	900	1900	720	3300	400×1200	780

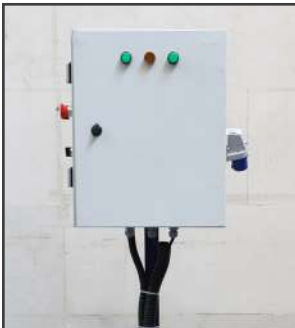

تابلو برق مجزا از دستگاه جهت
راحتی کار



مجهز به میکرو سوئیچ جهت
حرکت اتوماتیک

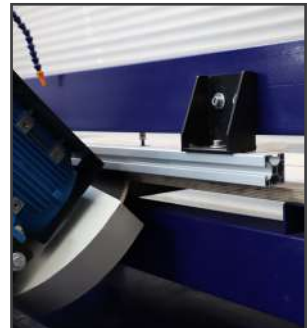

قرار ثابت آلومینیومی جهت
برش دقیق

Ilyaco 330 45° cutting angle saw
machine Automatic gearbox

IAG330N

دستگاه ایلیاکو فارسی بر
۳۳۰ گیر بکس اتوماتیک

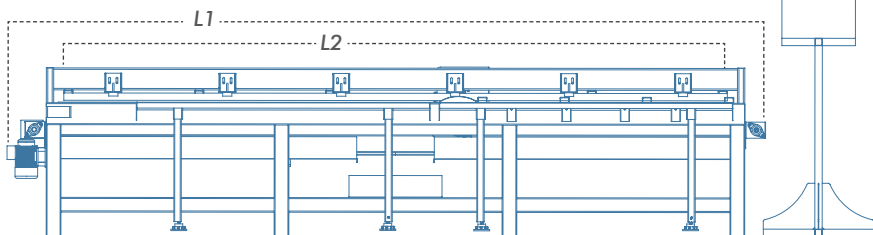
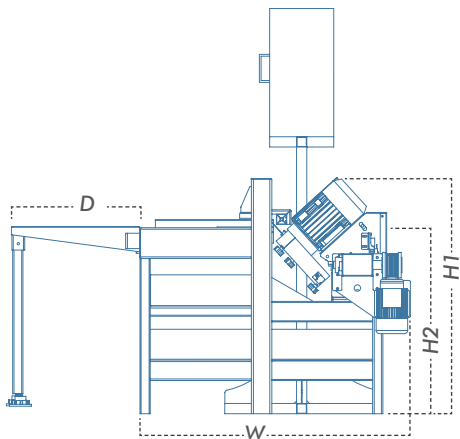

بالاترین دقت برش در فارسی بری انواع سنگ
سرامیک و تایل ها و اسلب های گوارتز و کورین

Model	L1 (mm)	W (mm)	H1 (mm)	H2 (mm)	L2 (mm)	D (mm)	(KG)
	Total length	Total width	Total height	Desk height	Cutting length	Help Desk	Weight
مدل	طول کل	عرض کل	ارتفاع کل	ارتفاع میز	طول برش	میز کمکی	وزن
IAG330N	3800	950	920	720	3300	400×1200	490



مخزن مجزای پمپ آب جهت پمپاژ آب تمیز و افزایش طول عمر پمپ

گیربکس دستی جهت راحتی در تنظیم ارتفاع تیغه برش

کلویی تقویت شده بسیار پر قدرت جهت برش و ابزار زنی سخت ترین متریال سنگ

Ilyaco pro axle
linear guide cutting machine

ILG200APXG
ILG260APXG

دستگاه ایلیاکو
پرو اکسل لینیرگاید

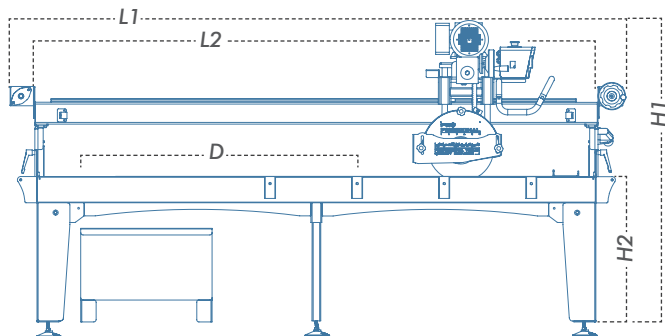
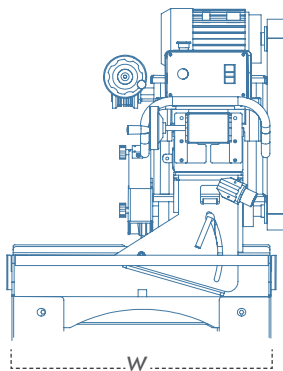
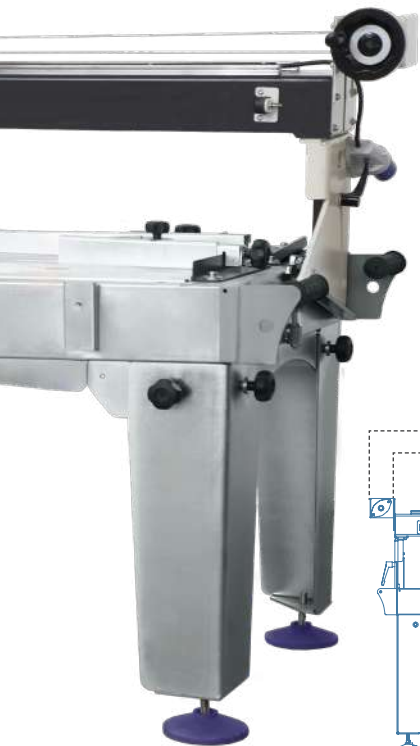

- ایلیاکو پروفشنال اکسل گالوانیزه ضد زنگ مناسب برای مناطق شرعی
- قرارگیری موتور در قسمت بالای کشویی جهت جلوگیری از تماس با آب و گرد و غبار
- مناسب جهت برش انواع سنگ های ساختمانی تراورتن، گرانیت، مرمریت و سرامیک پرسلانی

Model	L1 (mm)	W (mm)	H1 (mm)	H2 (mm)	L2 (mm)	D (mm)	(KG)
	Total length	Total width	Total height	Desk height	Cutting length	Help Desk	Weight
مدل	طول کل	عرض کل	ارتفاع کل	ارتفاع میز	طول برش	میز کمکی	وزن
ILG200APXG	2900	750	1700	720	2000	400×1200	300
ILG260APXG	3400	750	1700	720	2600	400×1200	315



مخزن پمپ آب از جنس پلاستیک
که سبب جلوگیری از زنگ زدگی
دستگاه می‌شود.



نوع سینی کف ورق تفلون مستحکم
با ضخامت ۲۰ میلی‌متر



کشویی ۴ میل راهنما با ضخامت ۲۵
میلی‌متر

Ilyaco pro proof
linear guide cutting machine

ILG200PRP
ILG260PRP

دستگاه ایلیاکو
پرو پروف لاینرگاید

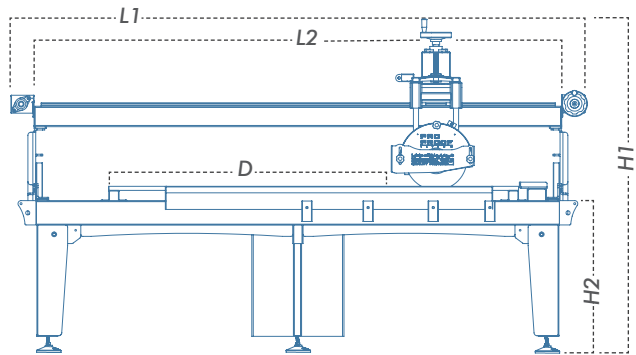
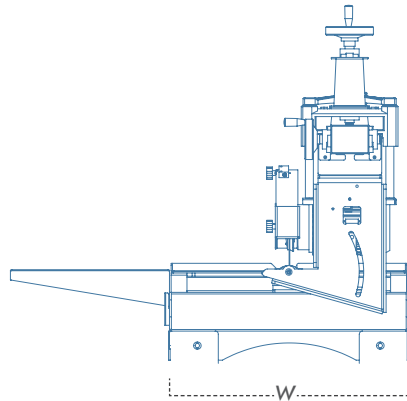

- پرو پروف، با وزنی سنگین تر، برای ضخامتی بیشتر
- وان از جنس پروفیل کلافی برای استحکام و مقاومت بیشتر
- الکتروموتور ۳ اسب بخار با گردش ۳۰۰۰ دور بر دقیقه
- وزن ۳۱۰ کیلوگرم با بالاترین استحکام

Model	L1 (mm)	W (mm)	H1 (mm)	H2 (mm)	L2 (mm)	D (mm)	(KG)
	Total length	Total width	Total height	Desk height	Cutting length	Help Desk	Weight
مدل	طول کل	عرض کل	ارتفاع کل	ارتفاع میز	طول برش	میز کمکی	وزن
ILG200PRP	2900	750	1700	720	2000	500×1600	290
ILG260PRP	3400	750	1700	720	2600	500×1600	305



مخزن مجزای پمپ آب جهت پمپاژ آب تمیز و افزایش طول عمر پمپ



قابلیت گردش سفحه موتور به وضعیت ۹۰ درجه جهت ایجاد زاویه مناسب برای ابزار زنی



اتصال کشویی با سفحه موتور با چهار شفت راهنمای ۲۵ میلیمتری

Ilyaco pro plus
linear guide cutting machine

ILG200APZG
ILG260APZG

دستگاه ایلیاکو
پرو پلاس لینیر گاید

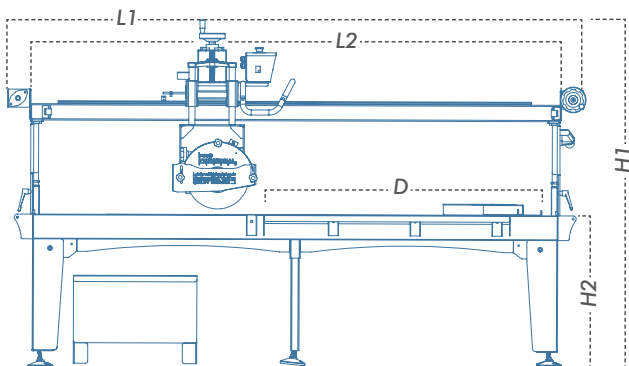
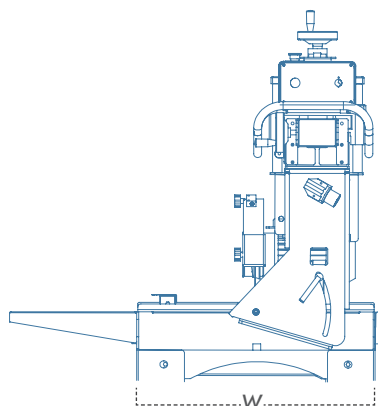

- وان گالوانیزه ضد زنگ مناسب برای مناطق شرعی
- قدرتمند و مستحکم برای امور حرفه ای
- مناسب جهت برش انواع سنگ های ساختمانی
- تراورتن، گرانیت، مرمریت و سایر میکروسلانی

Model	L1 (mm)	W (mm)	H1 (mm)	H2 (mm)	L2 (mm)	D (mm)	(KG)
	Total length	Total width	Total height	Desk height	Cutting length	Help Desk	Weight
مدل	طول کل	عرض کل	ارتفاع کل	ارتفاع میز	طول برش	میز کمکی	وزن
ILG200APZG	2900	750	1700	720	2000	400×1200	315
ILG260APZG	3400	750	1700	720	2600	400×1200	330



وان و قاب‌دیسک استیل جهت افزایش طول عمر دستگاه در مناطق شرجی و دارای رطوبت

Ilyaco pro steel
linear guide cutting
machine

ILG200PRZST

دستگاه ایلیاکو
پرو استیل لینیر گاید

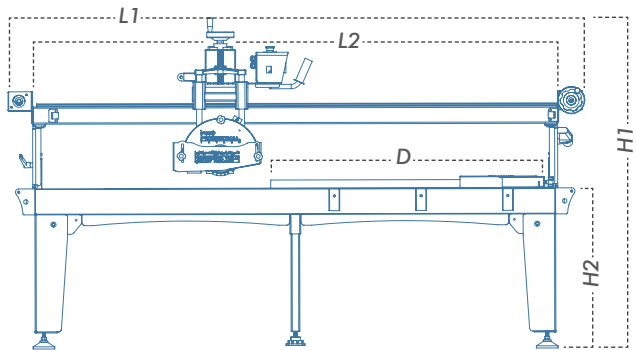
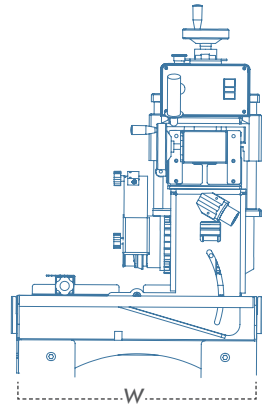

برق سه فاز / تک فاز
3000rpm
220V/2.2KW/3hp
380V/2.2KW/3hp

ابعاد تیغه
250-300
× 25.4mm

ارتفاع برش
80 mm

- دستگاه برش حرفه ای با قابلیت استفاده در محیط های شرجی و مرطوب
- مقاوم در برابر زنگ زدگی و پوسیدگی

Model	L1 (mm)	W (mm)	H1 (mm)	H2 (mm)	L2 (mm)	D (mm)	(KG)
	Total length	Total width	Total height	Desk height	Cutting length	Help Desk	Weight
مدل	طول کل	عرض کل	ارتفاع کل	ارتفاع میز	طول برش	میز کمکی	وزن
ILG200PRZST	2650	650	1550	720	2000	400×1200	250



سینی گالوانیزه با ضخامت ۱/۵ میلی‌متر



شاسی تقویت شده با ضخامت بالا



تقویت کامل وان دستگاه جهت استحکام بیشتر برای برش اسلب

Ilyaco 330 professional
linear guide cutting machine

ILG330SX

دستگاه ایلیاکو سوپر
۳۳۰ لاینرگاید

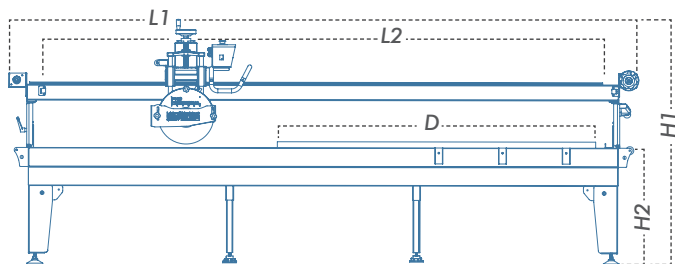
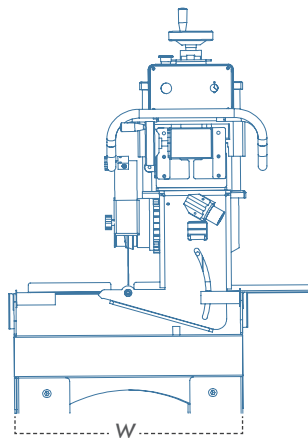
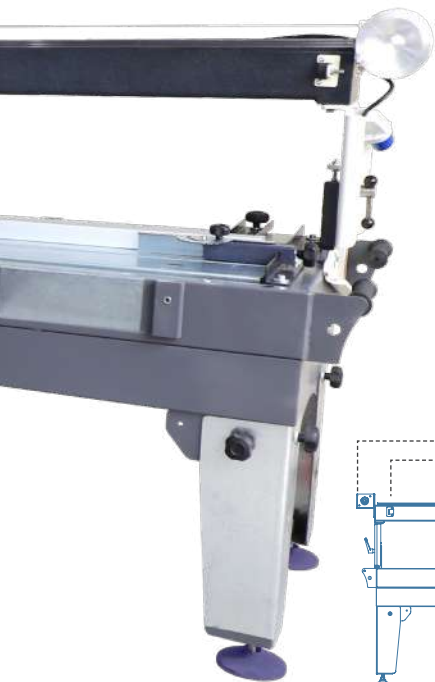

- اسلب بر با طول برش ۳۳۰ سانتیمتر
- کاملاً تقویت شده و مستحکم
- قابل حمل بین پروژه های ساختمانی

Model	L1 (mm)	W (mm)	H1 (mm)	H2 (mm)	L2 (mm)	D (mm)	(KG)
	Total length	Total width	Total height	Desk height	Cutting length	Help Desk	Weight
مدل	طول کل	عرض کل	ارتفاع کل	ارتفاع میز	طول برش	میز کمکی	وزن
ILG330SX	3800	650	1580	720	3300	400×1200	370



مجهز به پمپ آب قدرتمند
سوپر ایلیاکو

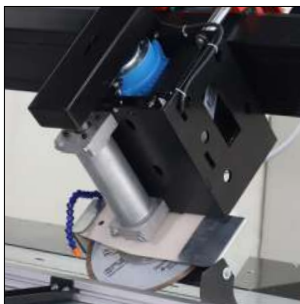

دارای شفت کلویی قدرتمند با
امکان نصب دیسک های ابزار زن



دستگیره ارگونومی جهت راحتی و
تسلط کاربر در هر دو طرف دستگاه

Ilyaco super axel
linear guide
cutting machine

ILG200SXG-AX
ILG260SXG-AX

دستگاه ایلیاکو
سوپر اکسل لینیر گاید

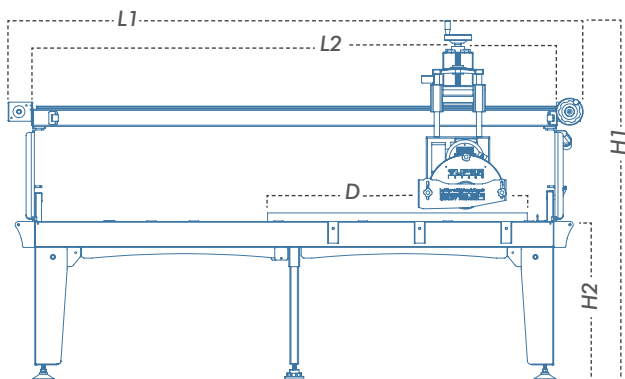
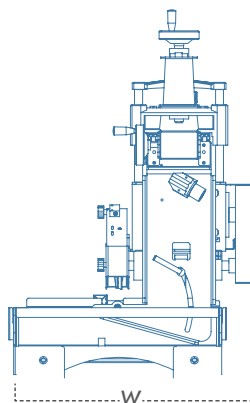

▪ الکتروموتور سه اسب ۳۰۰۰ دور بر دقیقه
▪ مجهز به شفت گلوبی جهت جلوگیری از ارتباط مستقیم صفحه برش
و آب با الکتروموتور و بالا رفتن طول عمر و دقت الکتروموتور

Model	L1 (mm)	W (mm)	H1 (mm)	H2 (mm)	L2 (mm)	D (mm)	(KG)
	Total length	Total width	Total height	Desk height	Cutting length	Help Desk	Weight
مدل	طول کل	عرض کل	ارتفاع کل	ارتفاع میز	طول برش	میز کمکی	وزن
ILG200SXG-AX	2540	650	1700	720	2000	400×1200	250
ILG260SXG-AX	3200	650	1700	720	2600	400×1200	270



سینی قابل سفارش با ورق
گالوانیزه ۱/۵ میل و ۳ میل



کله اسبی تقویت شده و مستحکم
جهت افزایش دقت برش



دستگیره ارگونومی جهت راحتی و
تسلط کاربر در هر دو طرف دستگاه

Ilyaco super linear guide
cutting machine

ILG150SXG
ILG200SXG
ILG260SXG

دستگاه ایلیاکو سوپر
لینیرگاید

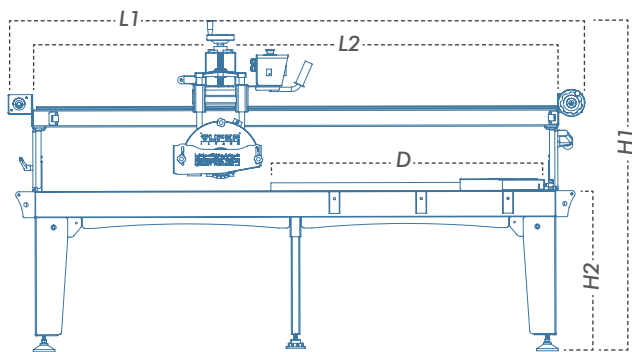
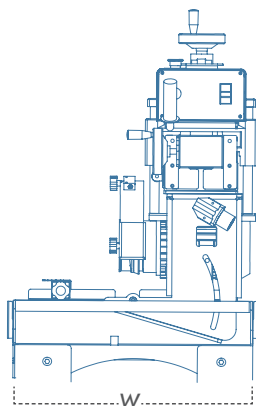

- اولین دستگاه گالوانیزه‌ی ضد زنگ در ایران ، دارای وان
- گالوانیزه ضد زنگ و فرمان تنظیم ارتفاع آلومینیومی
- اتصال کشویی با مفحه موتور با ۴ شفت راهنمای ۲۵ میلیمتری جهت بالابردن استحکام و دقت برش بیشتر

Model	L1 (mm)	W (mm)	H1 (mm)	H2 (mm)	L2 (mm)	D (mm)	(KG)
	Total length	Total width	Total height	Desk height	Cutting length	Help Desk	Weight
مدل	طول کل	عرض کل	ارتفاع کل	ارتفاع میز	طول برش	میز کمکی	وزن
ILG150SXG	2000	650	1550	720	1500	400×1200	200
ILG200SXG	2540	650	1550	720	2000	400×1200	230
ILG260SXG	3200	650	1550	720	2600	400×1200	250



کشویی ۴ میلی ۲۰ راهنما
میلمتری



سینی قابل سفارش با ورق
گالوانیزه ۱/۵ میل و ۳ میل



دینام تقویت شده ۳ اسب بخار
و دور گردش ۳۰۰۰ دور بر دقیقه

Ilyaco power linearguide
cutting machine

ILG150PG
ILG200PG
ILG260PG

دستگاه ایلیاکو پاور
لینیرگاید

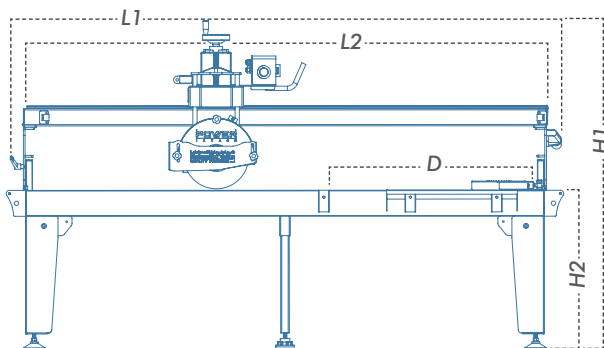
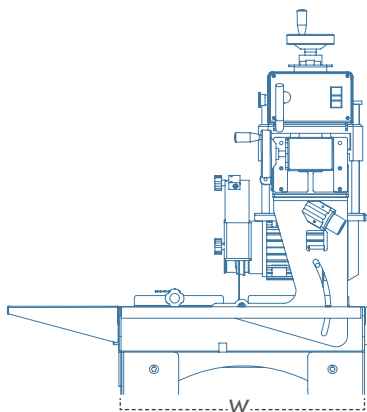

- دستگاهی پر قدرت و ماندگار، وان گالوانیزه ضد زنگ مناسب برای مناطق شرعی
- کشویی ۴ میل راهنما جهت استحکام موتور و دقت و قدرت بیشتر
- مناسب برش دقیق انواع سنگ های ساختمانی تراورتن، گرانیت، مرمریت و سرامیک پرسلانی

Model	L1 (mm)	W (mm)	H1 (mm)	H2 (mm)	L2 (mm)	D (mm)	(KG)
	Total length	Total width	Total height	Desk height	Cutting length	Help Desk	Weight
مدل	طول کل	عرض کل	ارتفاع کل	ارتفاع میز	طول برش	میز کمکی	وزن
ILG150PG	2000	650	1550	720	1500	300×600	180
ILG200PG	2540	650	1550	720	2000	300×600	210
ILG260PG	3200	650	1550	720	2600	300×600	235



سینی قابل سفارش با ورق
گالوانیزه ۱/۵ میل و ۳ میل

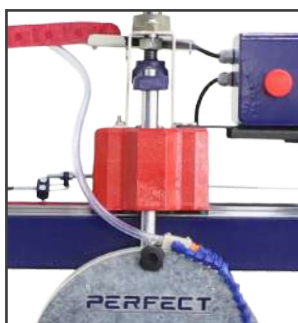

کشویی ۲ شفت راهنما با ضخامت
۲۵ میلیمتر



سیستم حرکتی لینیر گاید
(ریل و واگن) روان و دقیق

Ilyaco perfect
linear guide
cutting machine

ILG150PEG
ILG200PEG
ILG260PEG

دستگاه ایلیاکو
پر فکت لاینر گاید

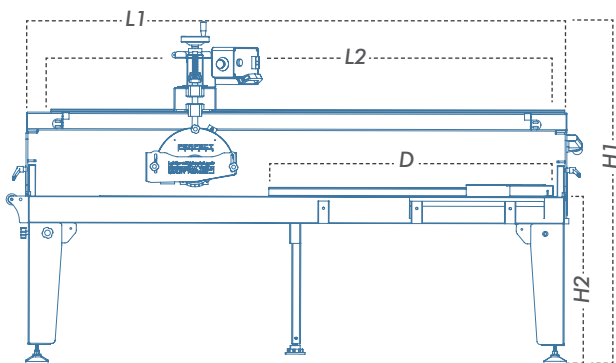
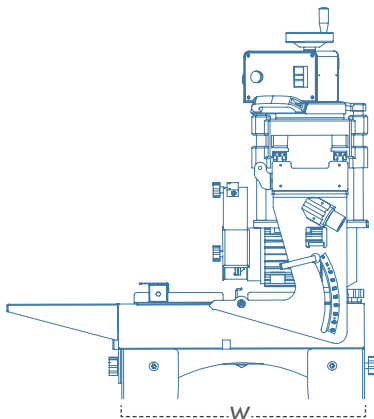

- وان و قطعات این دستگاه گالوانیزه ضد زنگ است که استحکام و طول عمر بسیار بالایی به دستگاه می بخشد
- کشویی ۲ شفت راهنما با ضخامت ۲۵ میلیمتر جهت دقت برش مناسب برش دقیق انواع سنگ های ساختمانی تراورتن، گرانیت، مرمریت و سرامیک پرسلانی

Model	L1 (mm)	W (mm)	H1 (mm)	H2 (mm)	L2 (mm)	D (mm)	(KG)
	Total length	Total width	Total height	Desk height	Cutting length	Help Desk	Weight
مدل	طول کل	عرض کل	ارتفاع کل	ارتفاع میز	طول برش	میز کمکی	وزن
ILG150PEG	2000	650	1550	720	1500	300×600	180
ILG200PEG	2540	650	1550	720	2000	300×600	210
ILG260PEG	3200	650	1550	720	2600	300×600	235



تابلو برق مجهز به ولت متر و آمپر
سنج



پایه های تاشو جهت جابه جایی
راحت تر دستگاه

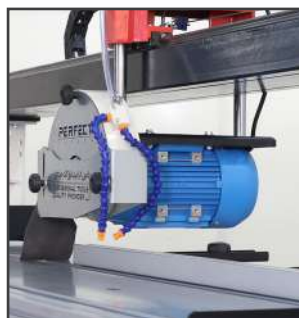

دارای الکتروموتور ۳ اسب ۳۰۰۰
دور بر دقیقه

Ilyaco perfect aluminum cutting machine

ILG200PEA

دستگاه ایلیاکو پرفکت آلومینیومی

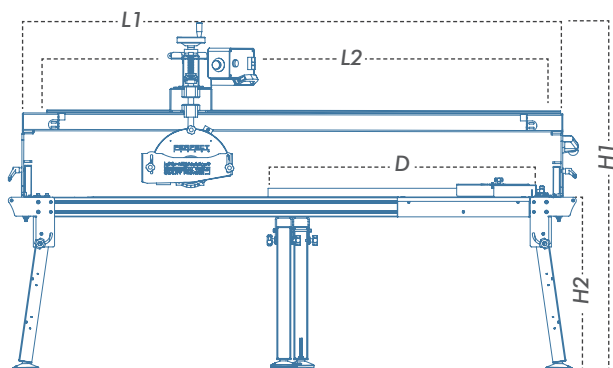
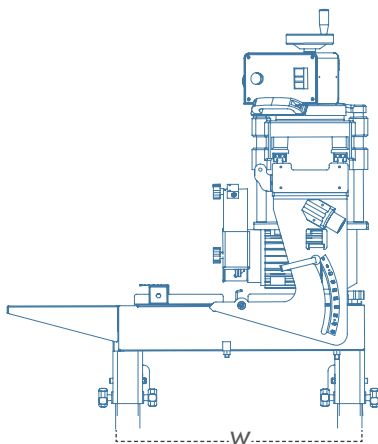

دستگاه پرفکت آلومینیومی دارای خصوصیت استفاده قطعات از جنس آلومینیوم منتهی برای قدرت بالاتر ، وزن مناسب تر ، عدم زنگ زدگی در مجاورت رطوبت و گل سنگ

Model	L1 (mm)	W (mm)	H1 (mm)	H2 (mm)	L2 (mm)	D (mm)	(KG)
	Total length	Total width	Total height	Desk height	Cutting length	Help Desk	Weight
مدل	طول کل	عرض کل	ارتفاع کل	ارتفاع میز	طول برش	میز کمکی	وزن
ILG200PEA	2120	650	1550	720	2000	300×600	200



سینی قابل سفارش با ورق
گالوانیزه ۱/۵ میل و ۳ میل



کشویی ۲ شفت راهنما با ضخامت
۲۵ میلیمتر



سیستم حرکتی لینیرگاید
(ریل و واگن) روان و دقیق

Ilyaco grand
linear guide
cutting machine

ILG200GG

دستگاه ایلیاکو
گرد لاینرگاید

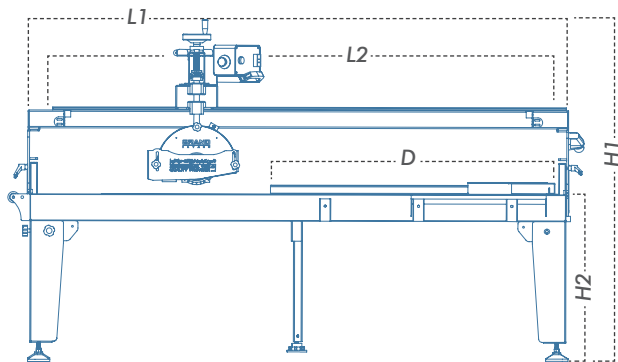
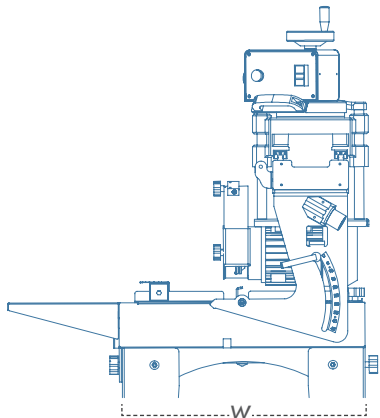

- دارای وان گالوانیزه ضد زنگ، دستگاهی ماندگار برای هر شرایط
- کشویی ۲ شفت راهنما با ضخامت ۲۵ میلیمتر جهت دقت برش
- مناسب برش دقیق انواع سنگ های ساختمانی تراورتن، گرانیت، مرمریت و سرامیک پرسانی

Model	L1 (mm)	W (mm)	H1 (mm)	H2 (mm)	L2 (mm)	D (mm)	(KG)
	Total length	Total width	Total height	Desk height	Cutting length	Help Desk	Weight
مدل	طول کل	عرض کل	ارتفاع کل	ارتفاع میز	طول برش	میز کمکی	وزن
ILG200GG	2540	650	1520	720	2000	300×600	197



پایه های نبشی جداشونده و بسیار مستحکم



دارای نقاله مندرج جهت برش لچکی



قاب دیسک ۳۰ سانتی با امکان ایجاد ضخامت برش تا ۸ سانتیمتر

liner guide economy
cutting machine

ILG200E

دستگاه ایلیاکو
اکنونومی لاینرگاید

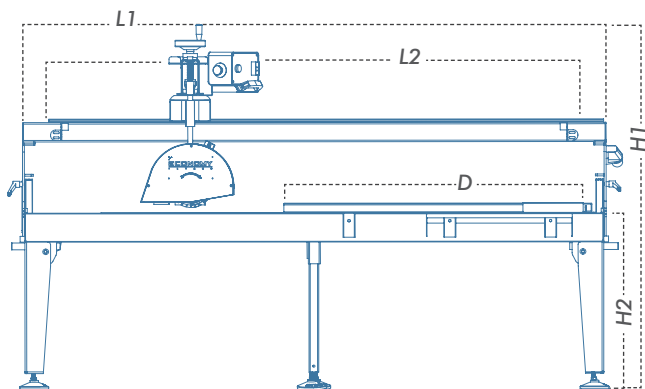
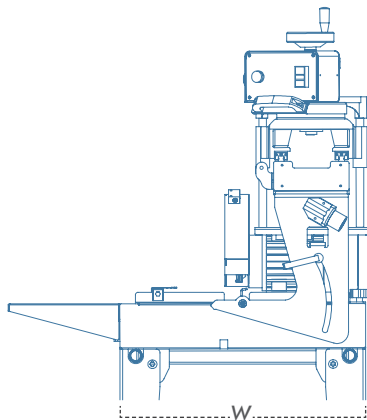

- قیمت و کیفیت مناسب
- قابلیت حمل و جابه جایی آسان
- مناسب برش انواع سنگ و سرامیک ساختمانی

Model	L1 (mm)	W (mm)	H1 (mm)	H2 (mm)	L2 (mm)	D (mm)	(KG)
	Total length	Total width	Total height	Desk height	Cutting length	Help Desk	Weight
مدل	طول کل	عرض کل	ارتفاع کل	ارتفاع میز	طول برش	میز کمکی	وزن
ILG200E	2540	650	1550	720	2000	300x600	195



محور تنظیم ارتفاع صفحه برش (Z)
در این دستگاه ثابت است

قاب دیسک ۳۰ سانتی با امکان
ایجاد ضخامت برش تا ۸ سانتی متر
لچکی

linear guide economy
cutting machine

ILG200ES

دستگاه ایلیکو
اکونومی لاینرگاید

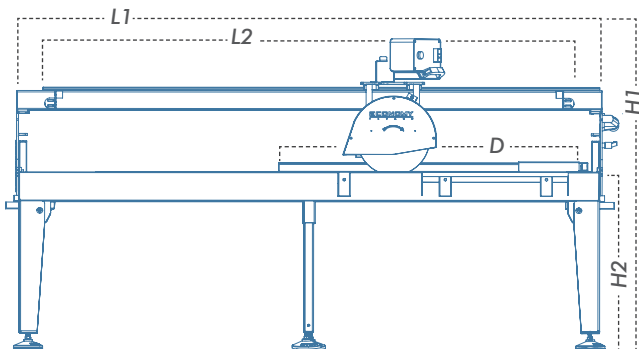
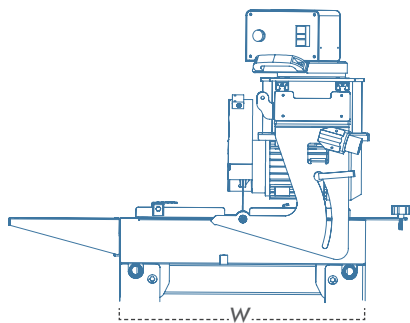

- قیمت و کیفیت مناسب
- قابلیت حمل و جابه جایی آسان
- مناسب برش انواع سنگ و سرامیک ساختمانی

Model	L1 (mm)	W (mm)	H1 (mm)	H2 (mm)	L2 (mm)	D (mm)	(KG)
	Total length	Total width	Total height	Desk height	Cutting length	Help Desk	Weight
مدل	طول کل	عرض کل	ارتفاع کل	ارتفاع میز	طول برش	میز کمکی	وزن
ILG200ES	2540	650	1550	720	2000	300x600	195



سبکوزن با پایه‌های پروفیلی
جداشونده



موتور ۳ اسب ۲۸۰۰ دور بر دقیقه



سیستم حرکتی پروفیل گاید با
۱۵۰ سانت طول برش مفید

ilyaco economy profile guide
cutting machine cut sections

IPG85E
IPG150E

دستگاه ایلیاکو اکونومی
پروفیل گاید برش مقاطع

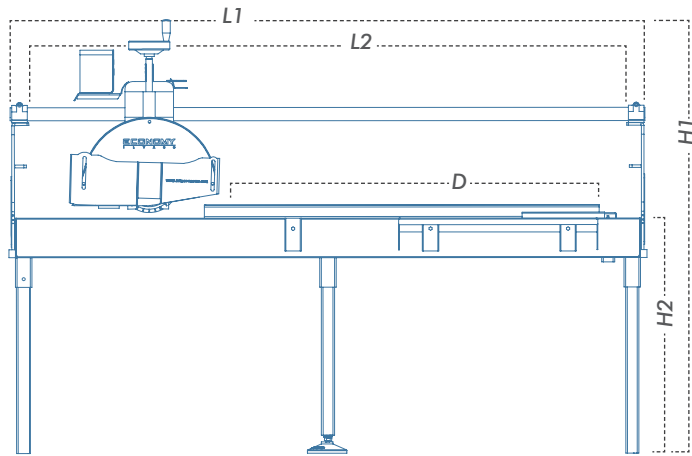
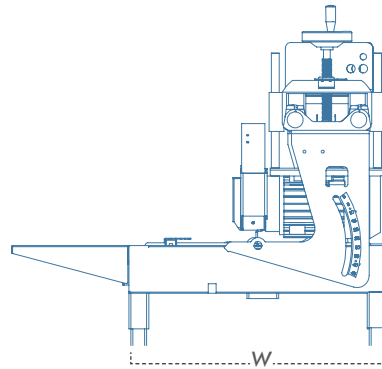

مناسب برش مقاطع و گُرهای نمونه برداری آزمایشگاهی و انواع سنگ های ساختمانی، تراورتن، گرانیت، مرمریت و سرامیک پرسلانی، موزائیک، سنگ مالون

Model	L1 (mm)	W (mm)	H1 (mm)	H2 (mm)	L2 (mm)	D (mm)	(KG)
	Total length	Total width	Total height	Desk height	Cutting length	Help Desk	Weight
مدل	طول کل	عرض کل	ارتفاع کل	ارتفاع میز	طول برش	میز کمکی	وزن
IPG150E	2050	650	1500	720	1500	300×600	140
IPG85E	1360	650	1320	720	850	300×600	117



Features

قابلیت‌ها



تضمین کیفیت
Quality assurance



خدمات پس از فروش
After sales services



یک سال ضمانت
1 year of warranty

- applying Various Designs in building appearance
- Decreasing noise and air pollution
- Reducing cutting wastages
- Increasing precision, speed, and ease in cutting
- Grooving on working piece
- Cutting angle 0° to 45°
- Cutting angle 0° to 90° (latching)
- Installing the manual gearbox to increase facilitating in cutting, (customizable)
- Converting single face to three face power (customizable)
- ایجاد طرح های متنوع در نمای ساختمان
- کاهش گرد و غبار و آلودگی های صوتی
- کاهش ضایعات ناشی از برشکاری
- دقت، سرعت و سهولت در انجام برشکاری
- ایجاد شیار روی قطعه کار (چفت زنی)
- برش زاویه دار (فارسی بر) از 0° تا 45° درجه
- دارای انتقال 0° تا 90° درجه (لچکی زنی)
- نصب گیربکس دستی جهت سهولت کار
- در هنگام برشکاری (سفارشی)
- تبدیل برق تک فاز به سه فاز (سفارشی)



برومینی

برندی نامی در طراحی، ساخت و ارائه انواع ماشین آلات تخصصی برش سنگ و سرامیک بر اساس آخرین فناوری اروپا و ایتالیا که همکاری خود را از سال ۲۰۱۳ میلادی با مجموعه صنایع ایلیاکو آغاز نموده است.

این همکاری شامل واردات، فروش و ارائه خدمات پس از فروش این محصولات به مشتریان محترمی است که کیفیت و اصالت برای آنها از اهمیت بسیاری برخوردار است.

Borromini



I L Y A C O

Borromini

A famous brand in designing, manufacturing and providing all kinds of specialized stone and ceramic cutting machines Based on the latest European and Italian technology, which has been starting its cooperation with ilyaco Industries since 2013. This cooperation includes importing , selling and after sales services of these products to respected customers to whom quality and authenticity are very important whit them.





اطلاعات بیشتر



پمپ آب با طول عمر بالا و بسیار قدرتمند ایتالیایی



موتور پر قدرت ایتالیایی ۳ اسب ۲۸۰۰ دور بر دقیقه

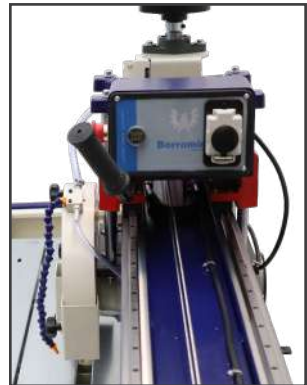

تجهیزات برقی بسیار باکیفیت و با دوام آلمانی

Linerguide borromini power cutting machine

BLG200NX

دستگاه برومینی پاور لینیرگاید

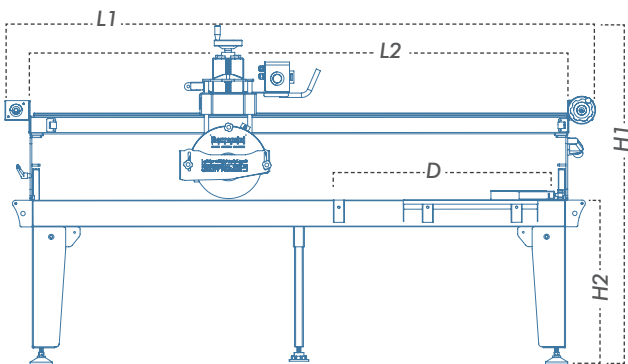
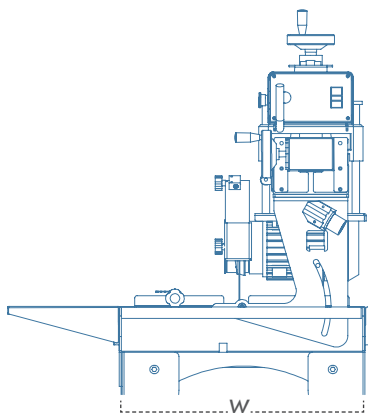

برق سه فاز / تک فاز
3000rpm
220V/2.2KW/3hp
380V/2.2KW/3hp

ابعاد تیغه
250~300
× 25.4mm

ارتفاع برش
80 mm

• محصولی با همکاری مشترک ایران و ایتالیا
• مناسب برش دقیق انواع سنگ های ساختمانی
• تراورتن، گرانیت، مرمریت و سرامیک پرسلانی

Model	L1 (mm)	W (mm)	H1 (mm)	H2 (mm)	L2 (mm)	D (mm)	(KG)
	Total length	Total width	Total height	Desk height	Cutting length	Help Desk	Weight
مدل	طول کل	عرض کل	ارتفاع کل	ارتفاع میز	طول برش	میز کمکی	وزن
BLG200NX	2540	650	1550	720	2000	1200×400	230



الکتروموتور پر قدرت ۳/۵ اسب
ایتالیایی با ۲۸۰۰ دور بر دقیقه
قاب دیسک ۴۰ سانتی با امکان
ایجاد ضخامت برش تا ۱۲ سانتیمتر
سیستم حرکتی شفت گاید با شفت
های ۵۰ میلیمتری

borromini Super Shaft
Guide cutting machine

BSG150S | دستگاه برومینی
سوپر شفت گاید

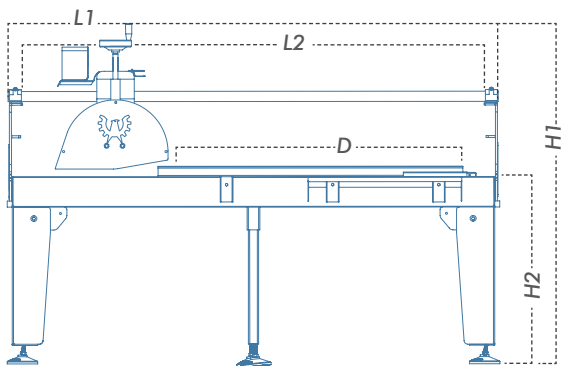
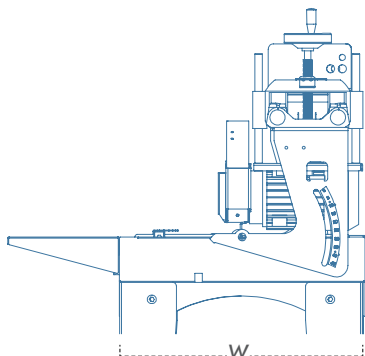

- دستگاه ایتالیایی پر قدرت و دقیق
- مناسب برش سرامیک، پرسلانی، انواع سنگ‌های ساختمانی، تراورتن، گرانیت و مرمریت

Model	L1 (mm)	W (mm)	H1 (mm)	H2 (mm)	L2 (mm)	D (mm)	(KG)
	Total length	Total width	Total height	Desk height	Cutting length	Help Desk	Weight
مدل	طول کل	عرض کل	ارتفاع کل	ارتفاع میز	طول برش	میز کمکی	وزن
BSG150S	2060	650	1420	720	1500	600×300	200

لوازم مصرفی و قطعات یدکی

صنایع ایلپاکو به عنوان بزرگترین تولید کننده ماشین آلات سنگ و سرامیک ساختمانی در ایران همواره بر آن است تا با کیفیت ترین تجهیزات برش سنگ و سرامیک ساختمانی را جهت بهبود روند اجرای پروژه های ساختمانی ارائه دهد.

ILYACO
INDUSTRIES

As the largest manufacturer of construction stone and ceramic machinery in Iran, ilyaco Industries is committed to providing the highest quality construction stone and ceramic cutting equipment to improve the implementation process of construction projects.

in the field of producing and providing all kinds of ilyaco construction stone and ceramic cutting diamond blades in different sizes and practical, powerful and durable, This is also implemented



اطلاعات بیشتر

ilyaco Arbor pulley set and Left-handed nut

پولکی صفحه برش پشت دیسک و جلوی دیسک و مهره چپ گرد



- پولکی صفحه برش آلومینیومی بسیار مستحکم
- موجود در سایز های ۱۱۰ و ۱۵۰ میلیمتر
- سایز شفت مرکزی ۲۵/۴ میلیمتر
- مهره چپ گرد تولید شده با آلیاژ فولادی مقاوم
- سایز شفت مرکزی مهره ۲۵/۴ میلیمتر

ilyaco moveable conveyor

نقاله متحرک ایلیاکو

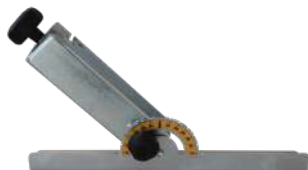

- نقاله متحرک دستگاه سنگبری
- قابلیت گردش تا ۱۸۰ درجه
- امکان انجام انواع برش های لچکی
- و زاویه دار به شکل دقیق

ilyaco Energy chain

انرژی چین (زنجیر محافظ) ایلیاکو



- تولید شده با متریال بسیار مستحکم و با کیفیت
- محافظت کامل از اتصالات انواع دستگاه ها و ماشین آلات صنعتی متحرک

ilyaco spring hose

شلنگ فنری ایلیاکو



- تولید شده با متریال بسیار مستحکم و با کیفیت
- ابزاری بسیار کاربردی جهت ایجاد سیستم پاشش آب مستقیم در انواع دستگاه ها و ابزار آلات برش

Height adjusting steering collection

مجموعه فرمان تنظیم ارتفاع



- شامل فرمان، شفت مرکزی و پاتاقان در دو مدل آلومینیوم ضد زنگ و پلاستیکی
- قابل نصب بر روی تمامی دستگاه ها
- دارای متریال بسیار مستحکم و مقاوم

Bromini Electromotor

موتور برومینی



- الکتروموتور تک فاز
- توان موتور سه اسب بخار بدون صدا و لرزش
- دور گردش آزاد ۳۰۰۰ دور بر دقیقه
- سایز شفت مرکزی ۲۵/۴ میلیمتر

ilyaco Electromotor

الکتروموتور تک فاز ایلیاکو



- تولید شده در دو مدل تک فاز و سه فاز پر قدرت
- توان موتور سه اسب بخار
- دور گردش آزاد ۳۰۰۰ دور بر دقیقه
- سایز شفت مرکزی ۲۵/۴ میلیمتر

Bromini water pump

پمپ آب برومینی



- عملکرد کاملاً بی صدا، مجهز به مکنده جهت استقرار بهتر
- شفت سرامیکی ضد آب با طول عمر بالا قابل استفاده در آب شیرین و آب دریایی
- پمپ آب کاملاً شناور

ilyaco Super and ilyaco Power water pump

پمپ آب پاور و سوپر ایلیاکو



- پمپ آب کاملاً شناور
- عملکرد بی صدا
- مجهز به مکنده جهت استقرار بهتر
- قابل استفاده در آب شیرین و آب دریایی

Bolt Knob

گل پیچ



- تولید شده در دو شماره ۸×۴۰ و ۶×۳۰
- متریال پلاستیک و آلیاژ فولادی بسیار مقاوم

Sliding setting panel table



میز قرار متحرک ایلیاکو

- تنظیم سریع و افزایش دقت در فرآیند سنگبری
- قابلیت نصب در دو طرف دستگاه
- قابل نصب بر روی تمامی دستگاه‌های سنگبری ایلیاکو

Sliding setting panel(aluminium)



قرار متحرک آلومینیومی

- قابل استفاده برای تمامی دستگاه‌های سنگبری
- پروفیل آلومینیوم مهندسی ۴۰ در ۴۰ با دقت بالا
- موجود در دو سایز ۱۵۰ و ۲۰۰ سانتیمتر

Sliding setting panel(iron)



قرار متحرک آهنی

- قابل استفاده برای تمامی دستگاه‌های سنگبری
- ورق آهنی با ضخامت ۴ میلیمتر بسیار مستحکم
- موجود در سایز ۱۲۰ سانتیمتر

Additional plate



میز کمکی

- جنس بدنه آهن به ضخامت ۲ میلیمتر
- قابل استفاده برای تمامی دستگاه‌های سنگبری
- با طول و عرض ۴۰ در ۱۲۰ سانتیمتر با پایه اضافه

Additional plate



میز کمکی

- قابل استفاده برای تمامی دستگاه‌های سنگبری
- جنس بدنه آهن به ضخامت ۲ میلیمتر
- با طول و عرض ۳۰ در ۶۰ سانتیمتر

leveling feet

پایه سیبکی



- جنس پلی آمید الیاف دار مستحکم
- قابلیت چرخش تا ۴۵ درجه
- قطر ۱۲۰ میلیمتر و پیچ ۱۲M

45 cutting angle arm

دستگیره اهرمی فارسی بر



- پیچ اهرمی جهت فارسی بر کردن دستگاه
- استقرار محکم کله اسبی در حالت ۹۰ و ۴۵ درجه
- در دو مدل فلزی ضد زنگ مستحکم و پلاستیکی

two pieced wodnen plate



سینی چوبی ۲ تکه ۱۳ لایه

- سینی از جنس چوب چند لایه ضد آب روسی
- استقرار و چسبندگی بهتر سنگ و سرامیک

four pieced galvanized plate



سینی گالوانیزه ۴ تکه ۱/۵ میلیمتری

- گالوانیزه خم کاری شده
- ضد زنگ و مستحکم

two pieced galvanized plate



سینی گالوانیزه دو تکه ۳ میلیمتری

- گالوانیزه خم کاری شده
- ضد زنگ و با استحکام بالاتر

ابزار آلات ساب و برش

مجموعه‌ای تخصصی از انواع ابزار آلات ساب و برش سنگ، سرامیک و لوازم ساختمانی و صنعتی با کیفیت و طراحی ویژه

ALYACO
INDUSTRIES

*Grinding and cutting tools
a specialized collection of all kinds of stone and ceramic cutting,
constructional and industrial tools with quality and special design.*





اطلاعات بیشتر



- یک سال گارانتی معتبر و ۱۰ سال خدمات پس از فروش
- قدرت ۲۲۰۰ وات و سرعت گردش ۶۵۰۰ دور بر دقیقه

Model	L (mm)	W (mm)	H (mm)	D(mm)	(W) KG
	Total length	Total width	Total height	Disk size	Weight
مدل	طول کل	عرض کل	ارتفاع کل	سایز صفحه	وزن
i0501	450	110	113	230	5.5



اطلاعات بیشتر



- یک سال گارانتی معتبر و ۱۰ سال خدمات پس از فروش
- قدرت ۱۴۰۰ وات و سرعت گردش ۱۱۰۰۰ دور بر دقیقه

Model	L (mm)	W (mm)	H (mm)	D(mm)	(W) KG
	Total length	Total width	Total height	Disk size	Weight
مدل	طول کل	عرض کل	ارتفاع کل	سایز صفحه	وزن
i0301	350	90	113	125	2



اطلاعات بیشتر



 ابعاد تیغه 115~125	 عمق برش Max 20 mm	 برق تک فاز 11000 rpm 220V/1200W/50Hz
---	--	--

- یک سال گارانتی معتبر و ۱۰ سال خدمات پس از فروش
- قابلیت نصب و کالیبره بر روی فارسی بر و سرامیک بر ایلیاکو
- قدرت ۱۲۰۰ وات و سرعت گردش ۱۱۰۰۰ دور بر دقیقه

Model	L (mm)	W (mm)	H (mm)	D(mm)	(W) KG
	Total length	Total width	Total height	Disk size	Weight
مدل	طول کل	عرض کل	ارتفاع کل	سایز صفحه	وزن
i0401	300	70	100	125	3

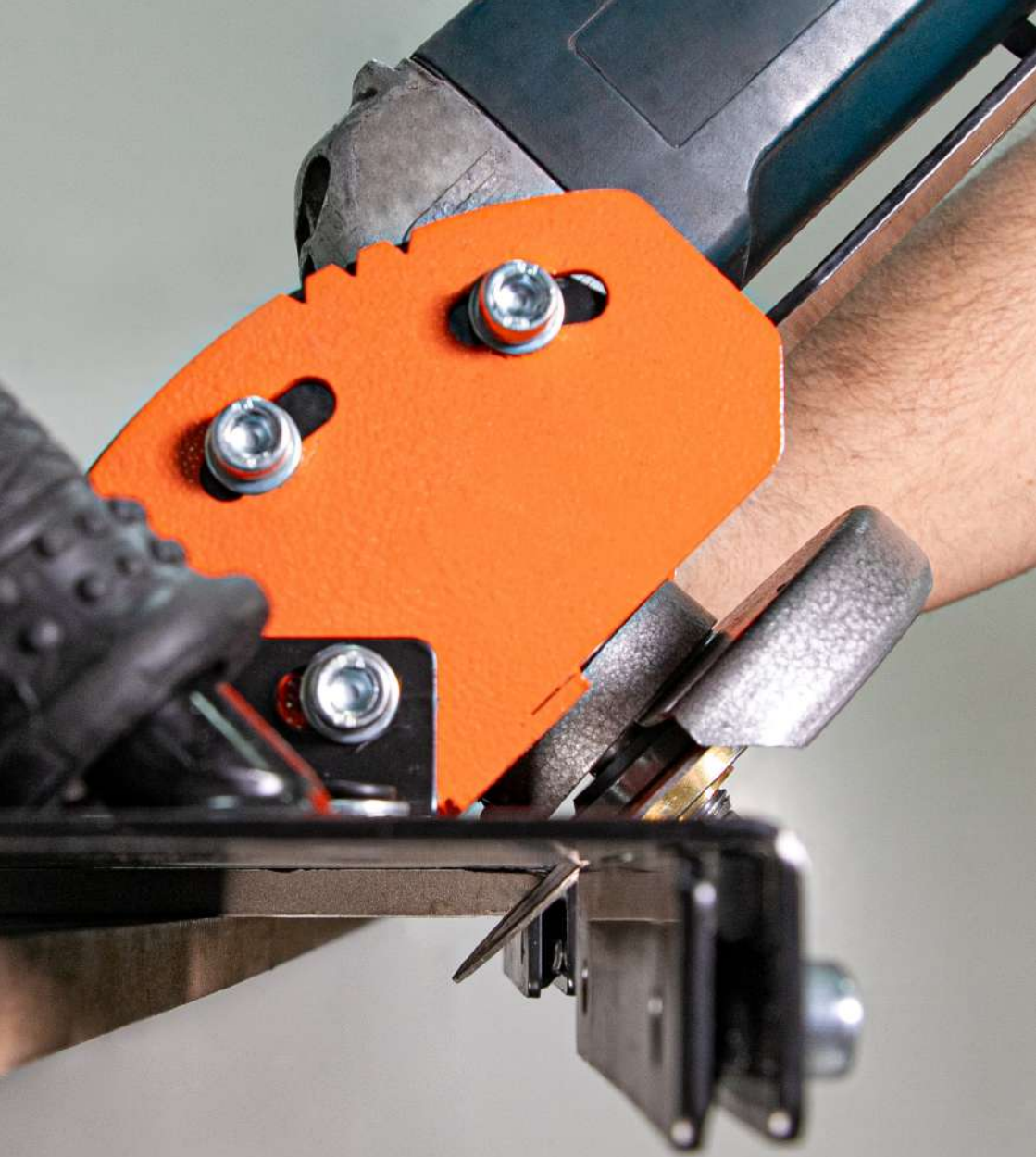

اطلاعات بیشتر

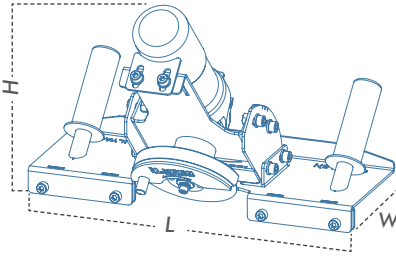

- مناسب جهت برش فارسی انواع سنگ و سرامیک تا ضخامت ۲/۵ سانتیمتر
- قابل تنظیم بودن محل نصب مینی فرز
- امکان نصب تمام برندهای فرز مینی و متوسط دسته دار
- سرعت و سهولت در برش فارسی

 ابعاد تیغه 115~125	 عمق برش Max 25 mm	 برق تک فاز 11000 rpm 220V/1200W/50Hz
--	--	--

Model	L (mm)	W (mm)	H (mm)	A (°)	D (mm)	(W) KG
	Total length	Total width	Total height	Angel of cut	Depth of cut	Weight
مدل	طول کل	عرض کل	ارتفاع کل	زاویه برش	ضخامت برش	وزن
GWL045N	420	250	260	45°	25	7.5



PRO-BUILDING
INDUSTRIES
WWW.PLYADO.CO



اطلاعات بیشتر



480 x 14 mm

ITN480S

48 Centimeters ilyaco steel square-notched trowel

48 cm ilyaco steel notched trowel with a wooden handle and completely flat surface, suitable for creating liners in tile adhesive for installing slab porcelain

ماله شانه ای استیل فنر ۴۸ سانتی ایلیاکو

ماله شانه ای ۴۸ سانتی ایلیاکو استیل فنر با دسته چوبی و سطح کف کاملا صاف، مناسب جهت ایجاد شیار در ملات و چسب سرامیک جهت نصب فیکس اسلب سرامیک



300 x 14 mm

ITN300S

ITN300I

30 Centimeters ilyaco steel square-notched trowel

30 cm ilyaco steel notched trowel with a wooden handle and a completely flat surface, suitable for making grooves in mortar and ceramic adhesive.

ماله شانه ای استیل فنر ۳۰ سانتی ایلیاکو ماله شانه ای فولاد فنر ۳۰ سانتی ایلیاکو

ماله دندانه شانه ای ۳۰ سانتی ایلیاکو استیل فنر و فولاد فنر با دسته چوبی و سطح کف کاملا صاف، مناسب جهت ایجاد شیار در ملات و چسب سرامیک



300 x 14 mm

ITF300S

ITF300I

30 Centimeters ilyaco flat trowel

30 cm ilyaco trowel provided in two models, iron steel and white steel, for troweling and mixing, leveling, shaping concrete, cement, tile adhesive, plastering liquid and strapping

ماله استیل فنر ۳۰ سانتی ایلیاکو ماله فولاد فنر ۳۰ سانتی ایلیاکو

ماله ایلیاکو ارائه شده در دو مدل استیل فنر و فولاد فنر مخصوص ماله کشی و مخلوط کردن، مسطح کردن، شکل دادن بتن، سیمان، پتینه، بتونه، چسب سرامیک پودری و مایع گچکاری و بند کشی



اطلاعات بیشتر



- برای انواع سطوح با شکل پذیری و انعطاف بالا
- مناسب برای استفاده در محیط مرطوب
- پوشش ۲/۵ تا ۷ متر به ازای هر کیسه ۲۰ کیلوگرمی
- در سه مدل مخصوص سرامیک، پیرسلان و اسلب

محصول	حالت فیزیکی	دمای کاربرد	مدت استفاده از ملات	زمان باز	وزن
مخصوص سرامیک پیرسلان و اسلب	پودری	+۵ تا +۴۰ درجه سانتیگراد	بیش از دو ساعت	۲۰ دقیقه	۲۰ kg

ilyaco chain x super ceramic tile black cutting disc



صفحه برش دندان زنجیره ای (X) ایلیاکو سوپر مشکی

- بادوام و طول عمر بسیار بالا به همراه سگمنت های تیز
- برش انواع سرامیک و سرامیک های پرسلانی
- قدرت برش و دقت برش بالا
- در برش سرامیک های پرسلانی سخت برش دقیق تری را ارائه می دهد.

300 x 10 x 50 mm 250 x 10 x 25.4 mm

ilyaco super asphalt/concrete black cutting disc



صفحه برش آسفالت و بتن ایلیاکو سوپر مشکی

- طراحی سگمنت های ل شکل با قدرت برش و طول عمر بالا
- مناسب برای برش آسفالت و بتن های مسلح

450 x 25.4 mm 350 x 25.4 mm

ilyaco chain k super ceramic tile black cutting disc



صفحه برش دندان زنجیره ای (K) ایلیاکو سوپر مشکی

- بادوام و طول عمر بسیار بالا به همراه سگمنت های تیز
- برش انواع سرامیک و سرامیک های پرسلانی
- قدرت برش و دقت برش بالا
- در برش سرامیک های پرسلانی سخت، برش دقیق تری را ارائه می دهد.

230 - 180 - 115

ilyaco Super J segment black cutting blade



صفحه برش J سگمنت ایلیاکو سوپر مشکی

- قابلیت برش سرامیک پرسلانی و سنگ های سخت تر تراورتن، مرمریت، ماربل
- مناسب نصب بر روی انواع دستگاه های سنگبری ساختمانی
- بسیار با کیفیت و با طول عمر مناسب

300 - 250 - 230 - 180 - 115



ilyaco pentagon super ceramic tile black grinding/cutting disc



115 x 10 x 22.23 mm

صفحه برش پنتاگون ایلیاکو سوپر مشکی

- دقت و قدرت برش بالا مناسب برای برش و فارسی بری و ساب دهی انواع کاشی و سرامیک
- قابلیت برش ۴۵ و ۹۰ درجه برای کاشی و سرامیک
- با استفاده از این صفحه برش شما می توانید ضخامت بیشتری از سرامیک را بسیار راحت تر فارسی بری کنید.

ilyaco multi super ceramic tile black grinding/cutting disc



125 x 10 x 22.23 mm

صفحه برش مولتی ایلیاکو سوپر مشکی

- دقت و قدرت برش بالا مناسب برای برش و فارسی بری و ساب دهی انواع کاشی و سرامیک
- قابلیت برش ۴۵ و ۹۰ درجه برای کاشی و سرامیک
- دارای سگمنت های بیشتر نسبت به صفحات ۱۲/۵ سانتی دیگر
- با استفاده از این صفحه برش شما می توانید ضخامت بیشتری از سرامیک را بسیار راحت تر فارسی بری کنید.

ilyaco super key segment granite stone black cutting disc



600 - 500 - 400 - 350 - 300 - 250

صفحه برش چاک دار کلیدی ایلیاکو سوپر مشکی

- سگمنت های چاک کلیدی با قدرت برش بالا و دقت برش متوسط
- مناسب برش گر انیت آجر، بتن و سنگ مالون
- سگمنت های چاک کلیدی برش سریع و دقیق

صفحه برش پیوسته ایلیاکو اکونومی رنگی



300 x 25 x 10 mm

- قابلیت برش سنگ تر اورتن، مرمریت ماربل، کاشی و سرامیک
- مناسب نصب بر روی انواع دستگاه های سنگبری ساختمانی
- بسیار با کیفیت و با طول عمر بالا

ilyaco power colored j cutting disc

صفحه برش J سگمنت ایلیاکو پاور رنگی ۰۰۲



300 x 25.4 x 10 mm

- قابلیت برش سنگ های سخت تر تر اورتن، مرمریت، ماربل و سرامیک پرسلان
- مناسب نصب بر روی انواع دستگاه های سنگبری ساختمانی
- بسیار با کیفیت و با طول عمر مناسب

ilyaco power colored asphalt cutting disc

صفحه برش آسفالت و بتن ایلیاکو پاور رنگی ۰۰۲



350 x 25.4x 10 mm

- طراحی سگمنت های U شکل با قدرت برش و طول عمر بالا
- مناسب برای برش آسفالت و بتن های مسلح

ilyaco power colored segment k cutting disc



230 - 180 - 115 mm

صفحه برش دندانه زنجیره ای (K) ایلیاکو پاور رنگی ۰۰۲

- بادوام و طول عمر بسیار بالا به همراه سگمنت های تیز
- برش انواع سرامیک و سرامیک های پرسلانی
- قدرت برش و دقت برش بالا
- در برش سرامیک های پرسلانی سخت برش دقیق تری را ارائه می دهد .

ilyaco power colored granite cutting disc



600 - 300 - 250 mm

صفحه برش چاک دار کلیدی ایلیاکو پاور رنگی ۰۰۲

- سگمنت های چاک کلیدی با قدرت برش بالا و دقت برش متوسط
- مناسب برش گر انیت آجر، بتن و سنگ مالون
- سگمنت های چاک کلیدی برش سریع و دقیق

ilyaco multi power colored cutting disc



115 x 10 x 22.23 mm

صفحه برش مولتی ایلیاکو پاور رنگی ۰۰۲

- دقت و قدرت بالا مناسب برای برش و فارسی بری و ساب دهی انواع کاشی و سرامیک
- قابلیت برش ۴۵ و ۹۰ درجه برای کاشی و سرامیک
- فناوری Hot pressed با الماس های با کیفیت بالا

ilyaco power electroplate cutting disc



230 - 180 - 115 mm

صفحه برش الکتروپلیت ایلیاکو پاور ۰۰۲

- طول عمر بالا و صفحه تمام الماسه
- دارای فلنچ جهت ساب و برش همزمان
- مناسب برای انواع سنگ مرمریت و تراورتن

ilyaco power key segment granite stone cutting disc

صفحه برش چاک دار کلیدی ایلیاکو پاور رنگی ۰۰۴



- سگمنت های چاک کلیدی با قدرت برش بالا و دقت برش متوسط
- مناسب برش گرانیت آجر، بتن و سنگ مالون
- سگمنت های چاک کلیدی برش سریع و دقیق

600 - 400 - 350 - 300 - 250 mm

ilyaco chain x power ceramic tile cutting disc

صفحه برش دندان زنجیره ای (X) ایلیاکو پاور رنگی ۰۰۴



- بادوام و طول عمر بسیار بالا به همراه سگمنت های تیز
- برش انواع سرامیک و سرامیک های پرسلانی
- قدرت برش و دقت برش بالا
- در برش سرامیک های پرسلانی سخت برش دقیق تری را ارائه می دهد.

300 - 250 - 230 - 180 - 115 mm

ilyaco multi power ceramic tile grinding/cutting disc

صفحه برش مولتی ایلیاکو پاور رنگی ۰۰۴



- دقت و قدرت برش بالا مناسب برای برش و فارسی بری و ساب دهی انواع کاشی و سرامیک
- قابلیت برش ۴۵ و ۹۰ درجه برای کاشی و سرامیک
- دارای سگمنت های بیشتر نسبت به صفحات ۱/۵ سانتی دیگر
- با استفاده از این صفحه برش شما می توانید ضخامت بیشتری از سرامیک را بسیار راحت تر فارسی بری کنید.

115 x 22.2 x 10-20 x 2 mm

ilyaco T slot power stone ceramic tile cutting disc



230 - 180 - 115 mm

صفحه برش دندان T ایلیاکو پاور رنگی ۰۰۴

- برشی کاملا دقیق و بدون لب پریدگی به دلیل داشتن شیارهای مویی .
- با دوام و طول عمر بالا به همراه سگمنت های تیزبر
- مناسب برش کاشی، سنگ و سرامیک های پرسلانی و تراورتن و مرمریت و ماربل

ilyaco J slot power stone ceramic tile cutting disc



300 - 250 mm

صفحه برش سنگ و سرامیک دندان J ایلیاکو پاور رنگی ۰۰۴

- برشی کاملا دقیق و بدون لب پریدگی به دلیل داشتن شیارهای مویی
- برش انواع سرامیک و سرامیک های پرسلانی و تراورتن و مرمریت و ماربل
- با دوام و طول عمر بالا به همراه سگمنت های تیز

ilyaco power asphalt/concrete cutting disc



450 - 400 - 350 mm

صفحه برش آسفالت و بتن ایلیاکو پاور رنگی ۰۰۴

- طراحی سگمنت های L شکل با قدرت برش و طول عمر بالا
- مناسب برای برش آسفالت و بتن های مسلح

ilyaco pentagon super ceramic tile grinding/cutting disc



115 x 22.2 x 10-20 x 2 mm

صفحه برش پنتاگون ایلیاکو سوپر سبز

- دقت و قدرت برش بالا مناسب برای برش و فارسی بری و ساب دهی انواع کاشی و سرامیک
- قابلیت برش ۴۵ و ۹۰ درجه برای کاشی و سرامیک
- با استفاده از این صفحه برش شما می توانید ضخامت بیشتری از سرامیک را بسیار راحت تر فارسی بری کنید .

ilyaco power asphalt/concrete cutting disc



450 - 350 mm

صفحه آسفالت برای لیاکو پاور

- طراحی سگمنت های U شکل با قدرت برش بالا
- مناسب برای برش آسفالت و بتن های مسلح

ilyaco super polishing hand pads tools



3000 - 1500 - 800 - 400 - 200 - 100 - 60 P

پد الماسه دستی ایلیاکو سوپر

- ساب و پرداخت انواع سنگ و سرامیک
- قدرت سایش و طول عمر بالا
- الماسه های با کیفیت در بافت های پد
- استفاده راحت و بدون فرز برقی
- از بین بردن لب پریدگی سرامیک

ilyaco super polishing pads tools

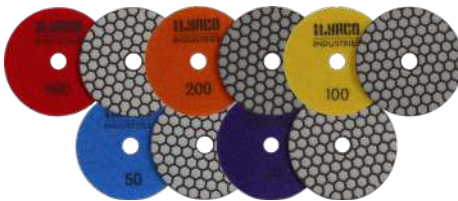

400 - 200 - 100 - 50 - 30 P

پد الماسه ایلیاکو سوپر

- ساب و پولیش انواع سنگ، کورین، کوارتز و گرانیت
- از بین بردن لب پریدگی های بعد از برش سرامیک
- قدرت سایش و طول عمر بالا

ilyaco power polishing pad tools



400 - 200 - 100 - 50 - 30 P

پد الماسه ایلیاکو پاور

- ساب و پولیش انواع سنگ، کورین، کوارتز و گرانیت
- از بین بردن لب پریدگی های بعد از برش سرامیک
- قدرت سایش و طول عمر بالا
- قابل نصب بر روی انواع فرز

ilyaco (X) chain power golden ceramic cutting disc



180 - 115 mm

صفحه برش سرامیک ایلیاکو پاور دندان زنجیره ای (X)

- بادوام و طول عمر بسیار بالا به همراه سگمنت های تیز
- برش انواع سرامیک و سرامیک های پرسلانی
- قدرت برش بالا و دقت برش متوسط

ilyaco J slot power stone and ceramic cutting disc



300 - 115 mm

صفحه برش سنگ و سرامیک ایلیاکو پاور دندان یکسره (J)

- بادوام و طول عمر بسیار بالا به همراه سگمنت های تیزبر و شیار مویی
- برش انواع سرامیک و سرامیک های پرسلانی و تراورتن و مرمریت و ماربل
- قدرت برش و دقت برش بالا

ilyaco power turbo cutting disc



300 - 180 - 115 mm

صفحه برش ایلیاکو پاور توربو

- با دوام و طول عمر بسیار بالا به همراه سگمنت های تیزبر
- برش انواع تراورتن، مرمریت و ماربل و سرامیک
- قدرت برش بالا و دقت برش متوسط

ilyaco key slot power granite cutting disc



600 - 400 - 350 - 300 - 250 mm

صفحه گرانیته بر ایلیاکو پاور چاک کلیدی

- طراحی سگمنت های چاک کلیدی با قدرت برش بالا و دقت برش متوسط
- برش گرانیته، آجر، انواع کر، مالون و آجرکوره

ilyaco super ceramic tile cutting wheel

تیغه الماسه سرامیک بر سوپر ایلیاکو



- دقت و قدرت برش بالا
- مناسب برای استفاده در سرامیک بر های دستی ریلی، پلبرینگی و قواره بر
- جنس (تنگستن) و ضد سایش

ilyaco Super J segment cutting blade

صفحه برش J سگمنت ایلیاکو سوپر



- قابلیت برش سنگ های سخت تر تر اورتن، مرمریت و سرامیک پرسلان
- مناسب نصب بر روی انواع دستگاه های سنگبری ساختمانی
- بسیار با کیفیت و با طول عمر مناسب

300 x 25.4 mm

ilyaco Economy rim segment cutting blade

صفحه برش دندان یکس ایلیاکو اکونومی



- قابلیت برش مدل های نرم تر سنگ تر اورتن، مرمریت، کاشی و سرامیک
- مناسب نصب بر روی انواع دستگاه های سنگبری ساختمانی
- بسیار با کیفیت و با طول عمر بالا

300 x 50 mm

ilyaco Power J segment cutting blade

صفحه برش J سگمنت ایلیاکو پاور



- قابلیت برش انواع سنگ های تر اورتن، مرمریت و سرامیک پرسلان
- مناسب نصب بر روی انواع دستگاه های سنگبری ساختمانی
- بسیار با کیفیت و با طول عمر متوسط

300 x 24.5 mm

ilyaco key slot diamond blade for black cutting granite



300 x 10 x 25.4 mm

گرانیت بر چاکدار کلیدی ۲۳ سانت ایلیاکو پاور مشکی

- مناسب برش سنگ های شاخه گرانیت سخت، آجر نسوز و موز ایبیک
- قابلیت نصب روی فرز بزرگ سنگبری و دستگاه اکسل پلاس

ilyaco key slot diamond blade for cutting granite



115 x 10 x 22.23 mm

گرانیت بر چاکدار کلیدی ۱۱/۵ سانت ایلیاکو

- قابلیت نصب بر روی مینی فرز و فرز متوسط دسته بلند
- مناسب برش سنگ های شاخه گرانیت، سنگ های سخت آجر نسوز، موز ایبیک

ilyaco key slot diamond blade for cutting granite



230 x 10 x 22.23 mm

گرانیت بر چاکدار کلیدی ۲۳ سانت ایلیاکو

- مناسب برش سنگ های شاخه گرانیت سخت، آجر نسوز و موز ایبیک
- قابلیت نصب روی فرز بزرگ سنگبری و دستگاه اکسل پلاس

ilyaco Line slot diamond blade for cutting granite



300 x 10 x 50 mm

گرانیت بر چاکدار خطی ۳۰ سانت ایلیاکو اکونومی

- مناسب برش سنگ های گرانیت، آجر نسوز و موز ایبیک
- مخصوص نصب روی انواع دستگاه سنگبری ساختمانی و کارگاهی

ilyaco power metal cutting disc

صفحه سنگ بری پاور ایلیاکو



230 x 3 x 22.2 mm

- صفحه برش فیبری با طول عمر و کارکرد بالا
- مناسب برای برش انواع سنگ های ساختمانی
- تراورتن، مرمریت
- با قابلیت نصب بر روی فرز بزرگ سنگبری

ilyaco power metal cutting disc

صفحه برش آهن پاور ایلیاکو



355 x 3 x 25 mm

- صفحه برش فیبری با طول عمر و کارکرد بالا
- جهت برش آهن و کلیه فلزات آهنی
- با قابلیت نصب بر روی دستگاه پر و فیل بر

ilyaco mini abrasive flap disc

سنباده فلاپ دیسک مینی فرز پاور ایلیاکو



100 - 80 - 60 - 40 GRIT

- جهت سایش انواع فلزات برای ایجاد سطوحی صاف و یکنواخت
- عمر طولانی و کارایی بالا
- دارای گریدهای مختلف برای انواع سطوح فلزات



ilyaco power steel / metal cutting disc



180 x 1.6 x 22.2 mm 115 x 1.2 x 22.2 mm

صفحه برش استیل و آهن پاور ایلیاکو

- صفحه برش فیبری با طول عمر و کارکرد بالا
- جهت برش انواع استیل و فلزات
- با قابلیت نصب بر روی مینی فرز و فرز بزرگ

ilyaco power metal cutting disc



180 x 3 x 22.2 mm 115 x 3 x 22.2 mm

صفحه برش آهن پاور ایلیاکو

- صفحه برش فیبری با طول عمر و کارکرد بالا
- جهت برش آهن و کلیه فلزات آهنی
- با قابلیت نصب بر روی مینی فرز و فرز بزرگ

ilyaco power mini metal grinding disc



180 x 6 x 22.2 mm 115 x 6 x 22.2 mm

صفحه ساب آهن پاور ایلیاکو

- سابیدن و صاف کردن سطوح آهن و کلیه فلزات آهنی
- حذف زنگ زدگی، صاف کردن لبه‌ها و ایجاد سطحی یکنواخت
- دارای بافتی زبر که به خوبی سطوح آهنی را سایش می‌دهد
- با قابلیت نصب بر روی مینی فرز و فرز بزرگ

ilyaco power bevelling chamfer

ابزار زن سنگ و سرامیک مخروطی ۴۸ میلیمتری پاور ایلیاکو



14 x 0-48

- مناسب برای ایجاد طرح های مختلف و ساخت سازه های حجمی از جنس سنگ
- قطر فرز لبه زن سنگ مخروطی با سایز ۰ تا ۴۸ میلیمتر و شفت ۱۴ میلیمتر
- قابلیت نصب بر روی فرز

ilyaco power diamond core bit ceramic stone grinding tools

گردبر سنگ و سرامیک پاور ایلیاکو



30 - 35 - 40 - 45 - 60 - 65 - 75 - 80 - 110 - 120

- سوراخکاری انواع سنگ ساختمانی و سرامیک های پرسلانی با دقت و قدرت برش بالا
- قابلیت نصب بر روی فرز با شفت مرکزی ۱۴ میلیمتر و نصب بر روی دریل با استفاده از تبدیل فرز به دریل

ilyaco super diamond core bit ceramic stone grinding tools

گردبر سنگ و سرامیک سوپر ایلیاکو



30 - 35 - 40 - 45 - 60 - 65 - 75 - 80 - 110 - 120

- سوراخکاری انواع سنگ ساختمانی و سرامیک های پرسلانی با دقت و قدرت برش بالا
- قابلیت نصب بر روی فرز با شفت مرکزی ۱۴ میلیمتر و نصب بر روی دریل با استفاده از تبدیل فرز به دریل

ilyaco super diamond core bit ceramic stone grinding tools

گردبر سنگ و سرامیک پاور ایلیاکو



30 - 35 - 40 - 45 - 60 - 65 - 75 - 80 - 110 - 120

- سوراخکاری انواع سنگ ساختمانی و سرامیک های پرسلانی با دقت و قدرت برش بالا
- قابلیت نصب بر روی فرز با شفت مرکزی ۱۴ میلیمتر و نصب بر روی دریل با استفاده از تبدیل فرز به دریل

Ilyaco Stone Clips

گیره سنگ نما (اسکوپ)



- افزایش ایمنی و استحکام نما در هنگام وقوع زلزله و شوک برودتی (یخ زدگی)
- ورق گالوانیزه ضد زنگ با ضخامت ۰/۹ میلیمتر

ilyaco angle grinder tools (round model)



20 - 25 - 30 - 50

ابزار زن سنگ و سرامیک U شکل (تخم مرغی) پاور ایلیاکو

- برای ایجاد طرح بر روی سنگ
- قابلیت نصب بر روی فرز
- مناسب برای انواع سنگ تراورتن
- مرمیت، ماربل و گرانیت

ilyaco grinding tools (roman model)



20 - 25 - 30 - 50

ابزار زن سنگ و سرامیک قاشقی پاور ایلیاکو

- برای ایجاد طرح بر روی سنگ
- قابلیت نصب بر روی فرز
- مناسب برای انواع سنگ تراورتن
- مرمیت، ماربل و گرانیت

ilyaco grinding tools (france model)



25 - 30

ابزار زن سنگ و سرامیک نیم گرد پاور ایلیاکو

- برای ایجاد طرح در لب پله ها ،سنگ رو میزی
- یا سنگ کابینت و گرد کردن لب سنگ ها
- مناسب انواع سنگ تراورتن، مرمیت ماربل و گرانیت
- قابلیت نصب بر روی فرز

ilyaco grinding tools (parallel model)



25 x 22.2 x 75

ابزار زن سنگ و سرامیک چفت زن پاور ایلیاکو

- ایجاد چفت تا ۲/۵ سانتی متری بر روی سنگ و موتناژ
- سازه های چند تکه سنگی و ابزار هندسی با لبه های تیز
- مناسب برای انواع سنگ تراورتن مرمیت، ماربل و گرانیت
- قابلیت نصب بر روی فرز

ilyaco power angle grinder tools (v type model)



30 x 22.2 x 75

ابزار زن سنگ و سرامیک V شکل (هشتی) ۳ سانتی پاور ایلیاکو

- ابزار گلوبی ستون ، دور ستون و بعضی از کارهای حجمی سنگ
- مناسب انواع سنگ تراورتن، مرمیت ماربل و گرانیت
- قابلیت نصب بر روی فرز

سرامیک برها

دستگاه کاشی و سرامیک بر دستی با
خصوصیت وزن سبک و قابلیت حمل و
نقل آسان، سرعت و دقت برش؛
ابزاری کارآمد برای تمامی استادکاران
کاشی و سرامیک است.

ALYACO
INDUSTRIES

*Ceramic and tile cutting machines
Manual ceramic tile cutting machines with light weight and easy
portability and high cutting speed and precision is an efficient
tool for all ceramic professional tilers .*





اطلاعات بیشتر



محور آلومینیومی مستحکم و ریل
حرکتی ۲۰ میلیمتری بسیار دقیق



مجهز به فرز ۱۲۰۰ وات ایلیاکو
و قابلیت انجام برش فارسی
سرامیک تا ضخامت ۲ سانتیمتر



مجهز به الماسه سرامیک بر و
قطع کن جهت انجام برش طولی خطی

ilyaco Super linear guide
ceramic cutting machine
with the ability to install
an angle grinder

IML120AS
IML160AS

سرامیک بر ایلیاکو سوپر
لینیر گاید با قابلیت نصب فرز

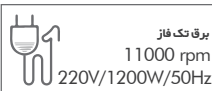
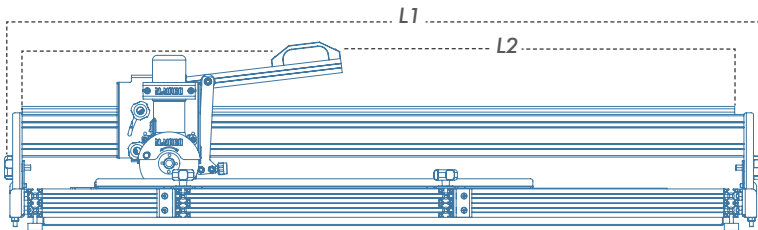
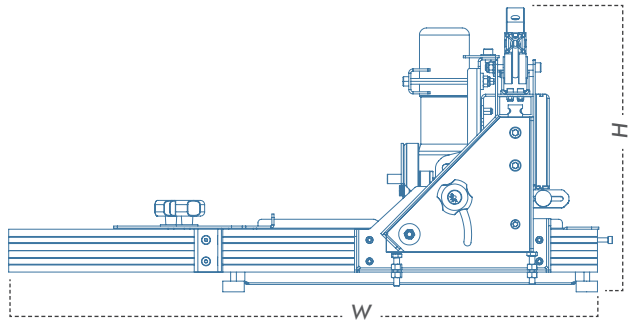

مناسب جهت برش دقیق و سریع انواع
کاشی و سرامیک تا ضخامت ۲ سانتیمتر
موجود در سایز های ۱۲۰ و ۱۶۰ سانت برش

Model	L1 (mm)	W (mm)	H (mm)	L2 (mm)	(W) KG
	Total length	Total width	Total height	Cutting length	Weight
مدل	طول کل	عرض کل	ارتفاع کل	طول برش	وزن
IML120AS	1500	540	340	1200	38
IML160AS	2000	540	340	1600	44



سینی فلزی فنری جهت قطع کردن
راحت تر خط الماسه



مکانیزم حرکتی لینبرگاید جهت
انجام برش سریع و دقیق

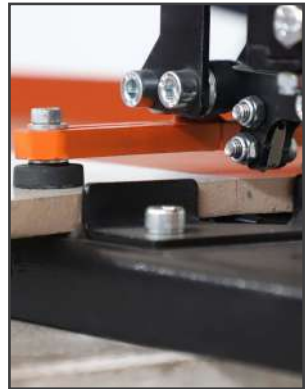

قطع کن سرامیک با امکان تنظیم
محل قرارگیری بشکن ها

Manual ceramic cutting machine ilyaco linear guide spring tray

GML120AS
GML160AS

سرامیک بر دستی ایلیاکو
قله لینیئر گاید سینی فنری

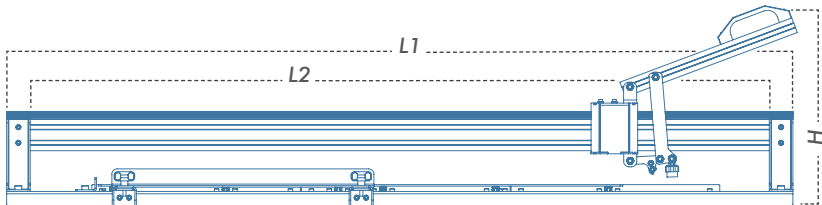
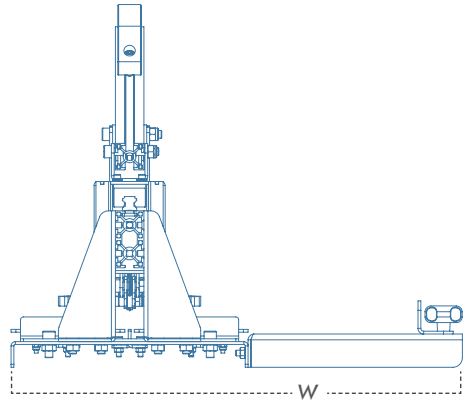

Strong, accurate and portable
With a useful cutting length of 120 and 160 cm
Suitable for cutting porcelain ceramics

- مستحکم، دقیق و قابل حمل
- با طول برش مفید ۱۶۰ و ۱۲۰ سانتیمتر
- مناسب برش انواع سرامیک های پرسلانی

Model	L1 (mm)	W (mm)	H (mm)	L2 (mm)	(W) KG
	Total length	Total width	Total height	Cutting length	Weight
مدل	طول کل	عرض کل	ارتفاع کل	طول برش	وزن
GML120AS	1500	250	340	1200	20
GML160AS	2000	250	340	1600	32



مجهز به قرار متحرک فلزی جهت تنظیم اندازه برش و سینی کمکی
قطع کن سرامیک با امکان تنظیم محل قرارگیری بشکن ها
دارای سیستم هدایت شونده خطی و حرکت روان کشویی

Ilyaco profile guide ball-bearing
ceramic cutting machine

IMP120E

سرامیک بردستی ایلیاکو
پروفیل گاید (بلبرینگی)

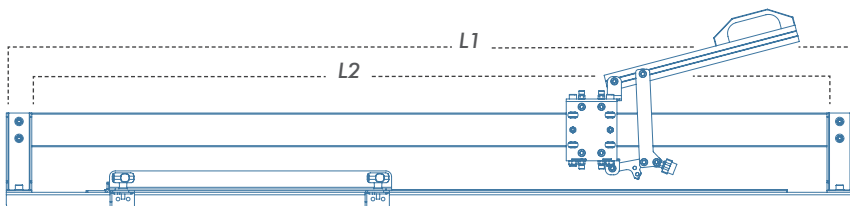
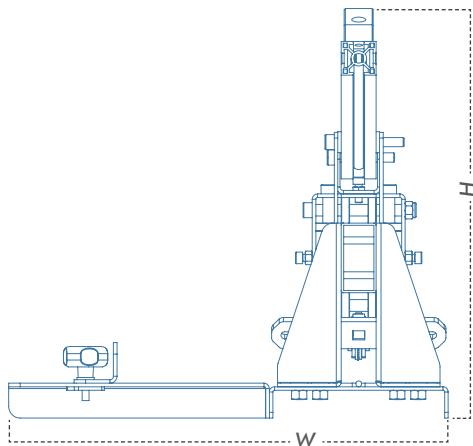

Suitable price and quality
for accurate and fast cutting of all types
of ceramic tiles to 12 mm thickness

■ قیمت و کیفیت مناسب
■ جهت برش دقیق و سریع انواع کاشی
و سرامیک تا قطر ۱۲ میلیمتر

Model	L1 (mm)	W (mm)	H (mm)	L2 (mm)	(W) KG
	Total length	Total width	Total height	Cutting length	Weight
مدل	طول کل	عرض کل	ارتفاع کل	طول برش	وزن
IMP120E	1500	250	300	1200	15



دارای سیستم هدایت شونده خطی
و حرکت روان کشویی



الماسه بلبرینگی جهت برش انواع
سرامیک



قطع کن سرامیک با امکان
کردن سرامیک‌های باریکتر

Ilyaco ball-bearing ceramic
cutting machine

IMB120s

سرامیک برریلی بلبرینگی
ایلیاکوسوپر



Suitable price and quality
for accurate and fast cutting of all types
of ceramic tiles to 12 mm thickness

■ قیمت و کیفیت مناسب
■ جهت برش دقیق و سریع انواع کاشی
و سرامیک تا قطر ۱۲ میلیمتر

Model	L1 (mm)	W (mm)	H (mm)	L2 (mm)	(W) KG
	Total length	Total width	Total height	Cutting length	Weight
مدل	طول کل	عرض کل	ارتفاع کل	طول برش	وزن
IMP120S	1450	250	150	1200	10

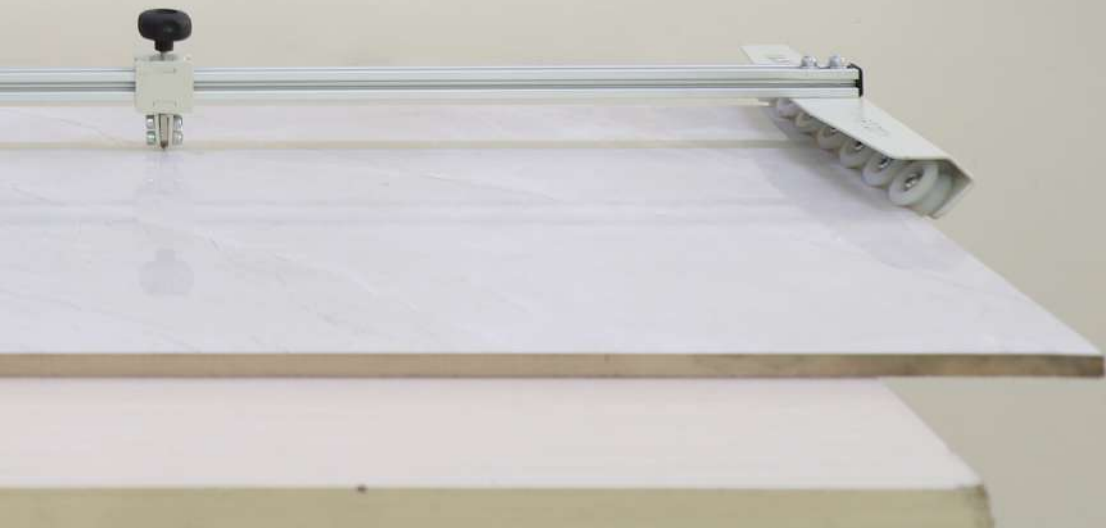

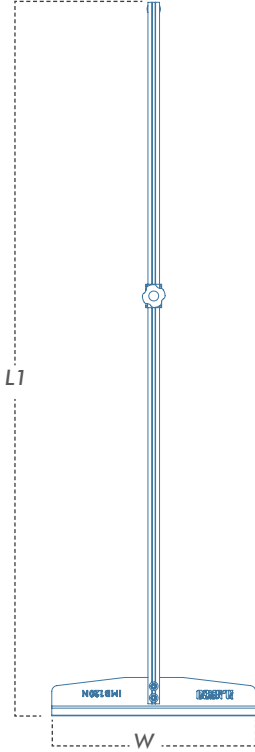

- جهت برش انواع کاشی و سرامیک تا قطر ۱۲ میلیمتر
- استفاده از پروفیل آلومینیومی مستحکم
- قابلیت برش انواع اسلب سرامیک

Model	L (mm)	W (mm)	H (mm)	D (mm)	(W) KG
	Total length	Total width	Total height	Depth of cut	Weight
مدل	طول کل	عرض کل	ارتفاع کل	ضخامت برش	وزن
GMB120N	1200	350	120	12	2.5



اطلاعات بیشتر

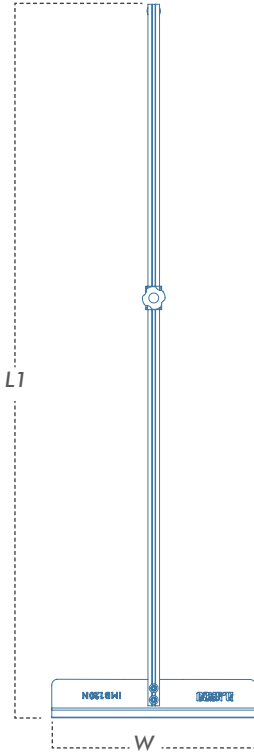

- جهت برش اسلب های سرامیک تا قطر ۱۲ میلیمتر
- پروفیل آلومینیومی مستحکم دارای خط کش مندرج
- مجهز به مخزن روغن برای برش بهتر تیغه الماسه
- در دומدل چرخ دار ۳ ردیفه و ۴ ردیفه

Model	L (mm)	W (mm)	H (mm)	D (mm)	(W) KG
	Total length	Total width	Total height	Depth of cut	Weight
مدل	طول کل	عرض کل	ارتفاع کل	ضخامت برش	وزن
IGB120S3	1200	350	120	12	2.5
IGB120S4	1200	350	120	12	2.5



اطلاعات بیشتر

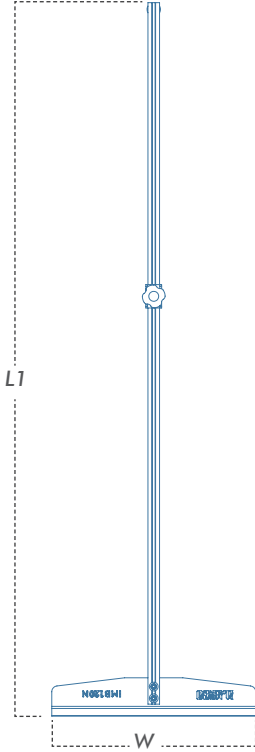

- جهت برش انواع کاشی و سرامیک تا قطر ۱۲ میلیمتر
- استفاده از پروفیل آلومینیومی مستحکم مندرج
- قابلیت برش انواع اسلب سرامیک

Model	L (mm)	W (mm)	H (mm)	D (mm)	(W) KG
	Total length	Total width	Total height	Depth of cut	Weight
مدل	طول کل	عرض کل	ارتفاع کل	ضخامت برش	وزن
IGB120E	1200	350	120	12	2.5



اطلاعات بیشتر

Separating pliers

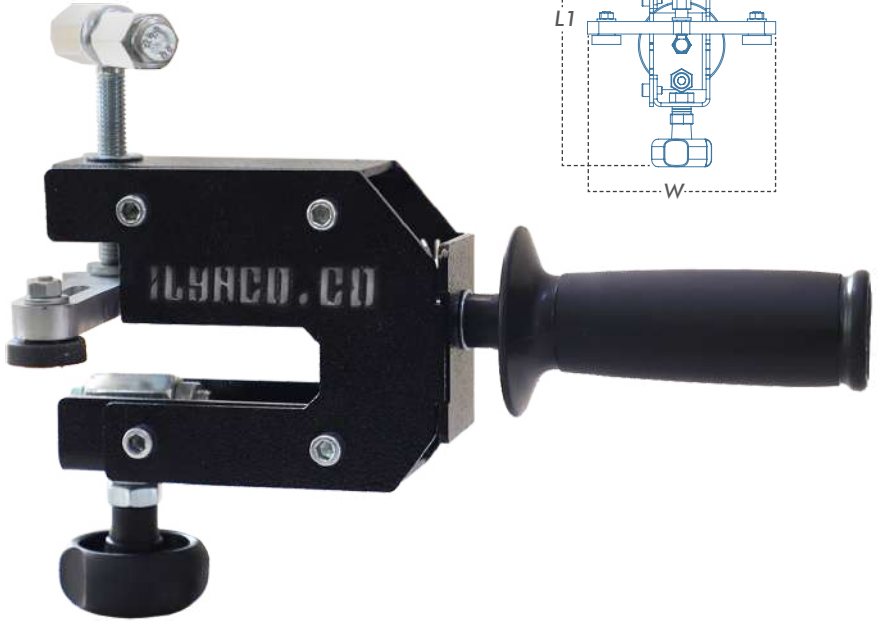

- قابلیت قطع کردن سرامیک با ضخامت ۱۲ میلیمتر
- امکان افزایش عمق کارگیر سرامیک
- قابلیت تغییر زاویه قطع کن با جابجایی فک
- ساختار بسیار مستحکم و قدرتمند بدنه

Model	L (mm)	W (mm)	H (mm)	D (mm)	(W) KG
	Total length	Total width	Total height	Depth of cut	Weight
مدل	طول کل	عرض کل	ارتفاع کل	ضخامت برش	وزن
GMP002N	280	120	220	12	3.8

ماشین آلات صنعتی و ساختمانی

مهندسين با تجربه ما اطمینان حاصل می‌کنند که تمامی محصولات صنعتی و ساختمانی، مطابق با نیازهای مشتریان ارجمند، با کیفیت و طول عمر بالا طراحی شده باشد.

ALYACO
INDUSTRIES

Industrial and constructional machinery

Our experienced engineers ensure that all industrial and constructional products are designed according to requirements of our valued customers with high quality and long-life.





HURCO
INDUSTRIE
CUTTING MACHINE



اطلاعات بیشتر

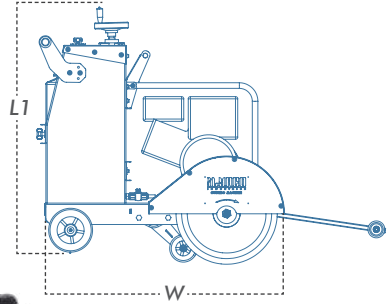

دور موتور
3000 rpm



قدرت موتور
400CC/17hp



ارتفاع برش
Max
140mm



ابعاد تیغه
350-450
x 25.4mm

- قابل استفاده در برش آسفالت، انواع بتن و بتن های مسلح
- مجهز به مخزن آب پلی اتیلن ۵۵ لیتری جدا شونده
- مجهز به هدایتگر جهت انجام برش کاملا دقیق و بدون خطا

Model	L1 (mm)	W (mm)	H1 (mm)	H2 (mm)	L2 (mm)	(KG)
	Total length	Total width	Total height	Blade diameter	cutting depth	Weight
مدل	طول کل	عرض کل	ارتفاع کل	قطر تیغه	عمق برش	وزن
ITL450N	1100	600	830	30-45	145	125



اطلاعات بیشتر

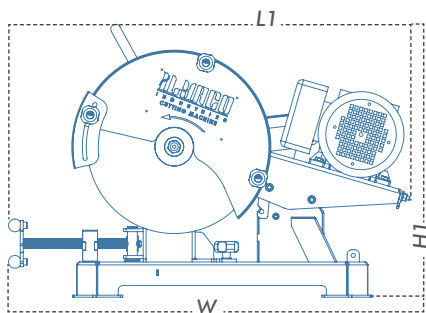

- پروفیل بر صنعتی ایلیاکو انتخاب افراد حرفه‌ای
- مناسب برشکاری در پروژه‌های ساختمانی و کارگاه‌های آهنگری
- جهت برش انواع مقاطع فلزی پروفیل، لوله، نبشی و ...

Model	L1 (mm)	W (mm)	H1 (mm)	D (mm)	L2 (mm)	Angle	(KG)
	Total length	Total width	Total height	Disk size	Cutting length	Cutting angle	Weight
مدل	طول کل	عرض کل	ارتفاع کل	سایز صفحه	طول برش	زاویه برش	وزن
IMS 355 N	700	370	640	355	نامحدود	45	45



اطلاعات بیشتر

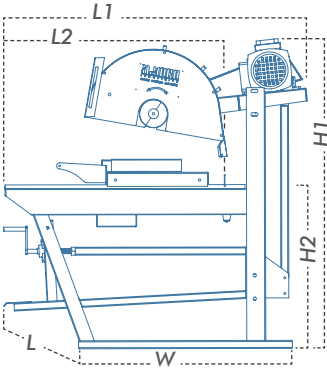

مناسب جهت برش انواع بلوک های
سیمانی، جدول، آجر، سنگ های
مالون و گرانیت

Model	L1 (mm)	W (mm)	H1 (mm)	H2 (mm)	L2 (mm)	(KG)
	Total length	Total width	Total height	Desk height	Cutting length	Weight
مدل	طول کل	عرض کل	ارتفاع کل	ارتفاع میز	طول برش	وزن
IWL600N	1300	550	1600	880	500	110

صنایع ایلیاکو

ما در ایلیاکو به خوبی بر این امر واقفیم که در هر پروژه ساختمانی، اجرای صفر تا صد کار به صورت کاملا دقیق، حرفه‌ای و با کیفیت امری ضروری است. مهندسی با تجربه ما اطمینان حاصل می‌کنند که تمامی محصولات صنعتی و ساختمانی، مطابق با نیازهای مشتریان ارجمند طراحی شده باشد. از دستگاه‌های سنگبری ساختمانی در مقیاس بزرگ گرفته تا ابزارهای دستی برش دقیق، هر محصول با استفاده از مواد درجه یک و با کیفیت، با هدف افزایش راندمان کاری، طراحی و ساخته شده است.

ILYACO
INDUSTRIES

We , ilyaco team are completely aware that performing of a project from 0 to 100 levels requires a high accuracy, professional and qualified process. Our experienced and specialized engineer are assured that all constructional and industrial products are designed on base of our customers' requirements. to increase functional efficiency, constructional stone cutting machine weather big sizes or accurate manual cutting tools are designed and produced by A grade material .





اطلاعات بیشتر



نمایشگاه صنعت و ساختمان

حضور تیم فروش و خدمات ایلیاکو در نوزدهمین نمایشگاه بین المللی صنعت و ساختمان. و ده ها نمایشگاه دیگر صنعت ساختمان، کاشی و سرامیکو سنگ و ماشین آلات



تیم تولید

متشکل از مهندسين و متخصصين مجرب و با سابقه در زمينه ماشين سازي صنعتي.



کارخانه گروه صنعتی ایلیاکو

بزرگترین تولیدکننده ماشین‌آلات برش سنگ و سرامیک ساختمانی و ملزومات کاشی‌کاری.



واحد فروش

منتشکل از کارشناسان متخصص و توانمند در زمینه فروش و امور مشتریان.

تهران، خیابان امام خمینی، بعداز خیابان
سی تیر، کوچه سلطانی، پاساژ جعفری
تلفن: ۰۲۱۶۶۷۱۸۷۴۷

فروشگاه ابزار کاسپین

Abzar Caspian Shop
Shop No.: 1, Jafari Mall, Sultani Ave., Imam
Khomeini Str.,
Tehran 1114648179 Iran
Tel: 0098 21 6671 8747

تهران، خیابان فدائیان اسلام، پل سیمان
روبروی بانک صادرات، پلاک ۵۷۲
تلفن: ۰۲۱۳۳۷۷۳۳۴۸

فروشگاه کاسپین صنعت

Caspian Sanat Shop
No. 572, Pol-e-Siman Ave. Fadaeiyan Islam Str.,
Tehran 1846794831 Iran
Tel: 0098 21 3377 3348







بازرگانی

بازرگانی گروه فرآد با بهره‌گیری از کادری توانمند و متخصص در زمینه امر تجارت بین الملل، با دفاتر تجاری در کشورهای ایتالیا (Ilyaco industrial group s.r.l) و عراق (Borromini Power) و استانبول ترکیه عهده دار واردات و صادرات کالا از مبادی قانونی است.

Commercial Dep.

Fraad commercial group by applying specialized and skilled employees in international business area with trade offices in Italy (ilyaco industrial group s.c.l) and Iraq (Boromini power) has been importing and exporting on laws sources and completely legally.

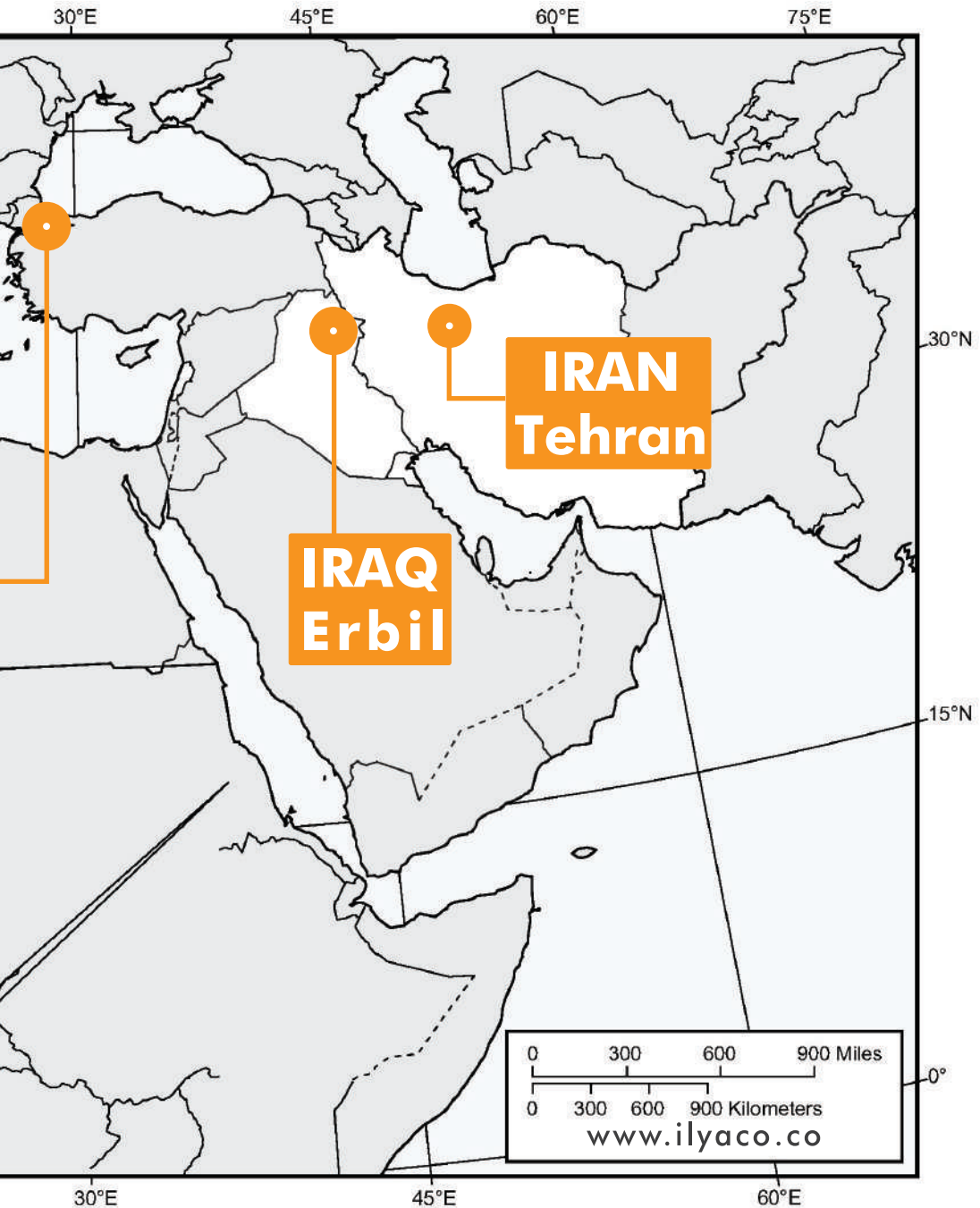

خدمات پس از فروش

در بازار کسب و کار نحوه ممتاز خدمات رسانی و پشتیبانی از مشتریان بهترین راه برای جلب رضایت آنان است. وظیفه ارائه خدمات گارانتی و سرویس‌های پس از آن، نصب و راه اندازی، پخش و تحویل، و خدمات پس از فروش به عهده واحد امور مشتریان صنایع ایلیاکو است.

I I Y A C O
I N D U S T R I E S

After Sales Services

In the business market, excellent customer service and support is the best way for customers satisfaction.

Distribution, delivery, installation, running, warranty services, and After Sales Services will be done by Ilyaco After Sales Services department.





CONFORMANCE DECLARATION

THIS IS TO DECLARE THAT THE MANAGEMENT SYSTEM OF

SAD ABZAR SANAT CASPIAN CO. (ILYACO INDUSTRIES GROUP)

NO. 96, DABAGHCHI AVENUE, ZARRIN DASHI INDUSTRIAL TOWN, HAFT JOOY REGION, SHAHRVAR-KARAJ HIGHWAY, TEHRAN, IRAN

HAS BEEN ASSESSED AND FOUND TO BE IN COMPLIANCE WITH THE MANAGEMENT SYSTEM STANDARD WITH THE FOLLOWING DETAILS:

STANDARD: **ISO 10002:2014**

SCOPE: **DESIGN AND PRODUCTION OF STONE, STEEL AND TILE CUTTING MACHINE THROUGH CUTTING, TURNING, WELDING, AND ASSEMBLING**

DECLARATION NO.	19-004
ISSUANCE/RENEWAL DATE	19-10-2014
LAST REVIEW DATE	09-06-2015
EXPIRY DATE	09-10-2022

THE DECLARATION HEREIN IS SUBJECT TO ALL TERMS AND CONDITIONS AND APPLICABLE STANDARDS TO THE EXTENT OF SUCH STANDARDS OR CASES DEFINED BY www.ilyaco.com

MARZBAN GROUP LTD

M. Karimi

ALFRED KHANBESAN
MANAGING DIRECTOR

MARZBAN GROUP LTD
No. 15, 17, 19 Ave. Jaber St. Vahdatsar Ave. Tehran - Iran
Phone: +98-21-8488888 | 0035222 | 0035222



CONFORMANCE DECLARATION

THIS IS TO DECLARE THAT THE MANAGEMENT SYSTEM OF

SAD ABZAR SANAT CASPIAN CO. (ILYACO INDUSTRIES GROUP)

NO. 96, DABAGHCHI AVENUE, ZARRIN DASHI INDUSTRIAL TOWN, HAFT JOOY REGION, SHAHRVAR-KARAJ HIGHWAY, TEHRAN, IRAN

HAS BEEN ASSESSED AND FOUND TO BE IN COMPLIANCE WITH THE MANAGEMENT SYSTEM STANDARD WITH THE FOLLOWING DETAILS:

STANDARD: **ISO 10001:2007**

SCOPE: **DESIGN AND PRODUCTION OF STONE, STEEL AND TILE CUTTING MACHINE THROUGH CUTTING, TURNING, WELDING, AND ASSEMBLING**

DECLARATION NO.	19-003
ISSUANCE/RENEWAL DATE	10-10-2014
LAST REVIEW DATE	10-10-2014
EXPIRY DATE	09-10-2022

THE DECLARATION HEREIN IS SUBJECT TO ALL TERMS AND CONDITIONS AND APPLICABLE STANDARDS TO THE EXTENT OF SUCH STANDARDS OR CASES DEFINED BY www.ilyaco.com

MARZBAN GROUP LTD

M. Karimi

ALFRED KHANBESAN
MANAGING DIRECTOR

MARZBAN GROUP LTD
No. 15, 17, 19 Ave. Jaber St. Vahdatsar Ave. Tehran - Iran
Phone: +98-21-8488888 | 0035222 | 0035222



TUV NORD

CERTIFICATE

Management system as per ISO 9001:2015

In accordance with TUV NORD CERT procedures, it is hereby certified that

SAD ABZAR SANAT CASPIAN (ILYACO INDUSTRIES)

No. 96, Dabaghchi Ave., Zarrin Dashi Industrial Town, Haft Jooy Region, Shahrvar - Karaj Highway, Tehran, Iran

operates a management system in line with the above standard for the following scope:

Design and Production of Stone, Steel and Tile Cutting Machine

Client Name Registration No. 44 930 19 488830
Valid From/To: 4204 100 C 10221

Valid from: 09/04/2015
Valid until: 09/04/2020
TUV cert. number: 1919

M.A. Ahmadi
Certification Body at TUV NORD CERT Doha

Tel: +952 582 64 80

The certification was conducted in accordance with the TUV NORD CERT auditing and certification procedures and is subject to regular surveillance audits.

TUV NORD CERT Doha | Lajpegar Al-Khaleifa 20 | 42141 Doha | www.tuvnord.com

IAF **DAKKS**



TUV NORD

CERTIFICATE

Management system as per ISO 9001:2015 - NACI

In accordance with TUV NORD CERT procedures, it is hereby certified that

SAD ABZAR SANAT CASPIAN (ILYACO INDUSTRIES)

No. 96, Dabaghchi Ave., Zarrin Dashi Industrial Town, Haft Jooy Region, Shahrvar - Karaj Highway, Tehran, Iran

operates a management system in line with the above standard for the following scope:

Design and Production of Stone, Steel and Tile Cutting Machine

Client Name Registration No. 44 930 19 488837
Valid From/To: 4204 100 C 10221

Valid until: 09/04/2020
Valid certificate: 3078

M.A. Ahmadi
Certification Body at TUV NORD Ltd

Tel: +952 582 64 80

The certification was conducted in accordance with the TUV NORD CERT auditing and certification procedures and is subject to regular surveillance audits.

TUV NORD Ltd | Ajl 4 - 17 Floor, Princess Building, No. 23, Ferozian St., P.O. Box 26662, D. Tehran, Iran

NACI **IAF**



سازمان ملی استاندارد ایران
اداره ملی استاندارد استان تهران

بروزانه کاربرد علامت استاندارد تشخیص

شماره پروانه : ب ۶۶۷۵۲۱۹۹۷
 تاریخ صدور اولیه : ۱۳۹۷/۱۲/۲۱
 تاریخ تمدید : -
 آدرس : واحد استاندارد، سالن یکم، اویسینمیران، نوبخت

بر اساس قانون اصلاح قوانین و مقررات سازمان استاندارد و تحقیقات صنعتی ایران منسوب به هزار و سیصد و هفتاد و یکم و در اجرای قرارداد شماره ۱۶۶۱ مورخ ۱۳۹۷/۱۲/۲۱ به موجب این پروانه اجازه داده می شود، **شرکت صد ابزار صنعت کاسپین** با رعایت استاندارد ملی شماره **۴۱۲۶** از علامت استاندارد ایران برای محصول **دستگاه سنگ بر و فولاد بر** با نام تجاری **ایلیاکو ILYACO به فارسی و لاتین طبق تصویر شماره تست ۱۳۹۷/۰۴/۱۸** و **SMERALDA به لاتین طبق تصویر شماره تست ۱۳۹۷/۰۴/۱۸** و **Borromini به فارسی و لاتین طبق نمونه شماره تست ۱۳۹۷/۰۴/۰۶** استفاده نماید.



امیر پرویز نذرت
از طرف رئیس سازمان ملی استاندارد ایران
محمود رضا طاهری



یادآوری: با خدمتی باید حداقل سه ماه قبل از پایان اعتبار پروانه، اقدامات لازم را جهت تمدید پروانه و به روزسانی مستندات به عمل آورد.
 نشانی: شهریار - هفت جوی - شهرک صنعتی زرین سانت - پلاک ۶۶ تلفن: ۵۸۸۸۸۷۸۷
 نام دفتر چاپ: آگای فرهاد چاپی ایرانی شماره ملی: ۰۱۲۲-۸۸۱۲۲۴
 کد ملی: ۳۷۰۱۱۱۳۷۷

گواهی فوق جهت اطلاع می باشد، آخرین وضعیت اعتبار این گواهی از طریق سایت www.safar.gov.ir/parvaneh قابل دسترسی و استعلام می باشد.

مدت اعتبار این پروانه از تاریخ صدور سه سال است.



23245

CERTIFICATE

This is an Approval for Type of Product





No. 6, Floor 2th, 1st West 12 Meter Alley, North Sheikh Bahaei St., Chamran Highway,
 No. 96, Dabaghchi Av., Zarrin Dush Industrial Town, Haft Juy Region, Shahriar - Karaj
 High way.
 Machine Type: Gutter
 Trade Name: BORROMINI, SMERALDA
 Applicable EC Directives: Machinery Directive: 98/37/EC

Based on samples you approve that the technical file for the above mentioned products meets the requirements of the above-mentioned Directives.
 The manufacturer is responsible for certifying the product and ensuring that all manufactured products are in compliance with the specifications detailed in the construction.

This certificate has been issued based on documentary audits conducted with the intent of verifying and as therefore it is not intended for the possibility of non-conforming material for which ICP Quality is not responsible.
 Further certification regarding the scope and the applicability of the requirements for the standards (EN) may be obtained by contacting the certified organization.
 This certificate is issued by the representation of ICP in Iran for the purpose of presentation and cannot be issued to ICP itself.



Conformity European
تطابق اروپایی



ایمینی
استاندارد ملی ایران
ب ۶۶۷۵۲۱۹۹۷



ISO 10002
2014
رسیدگی به شکایات مشتری



ISO 10001
2007
رهایی مشتری



NACI
Accredited Certification Body
هوادگاهی گننده تائید صلاحیت شده



ISO 45001
2018
سیستم های مدیریت ایمنی و بهداشت شغلی



ISO 14001
2015
سیستم های مدیریت زیست محیطی



TUV NORD
ISO 9001
ISO 9001
2015
مدیریت کیفیت



Conformity European
تطابق اروپایی



ایمینی
استاندارد ملی ایران
ب ۶۶۷۵۲۱۹۹۷



CERTIFIED MANAGEMENT SYSTEM
2015
شبکه جهانی کیفیت



قوه قضائیه

سازمان ثبت اسناد و املاک کشور

مرکز مالکیت منقوی



کواهی نامه ثبت طرح صنعتی

<p>شناسات مالک: شرکت صد ابزار صنعت کاسپین سهامی خاص، شماره ثبت: ۴۳۹۷۱۵، شناسه ملی: ۱۰۲۲۰۸۸۱۳۳۴، نشانی: استان تهران، شهرستان تهران، بخش مرکزی، شهر تهران، ونک، خیابان شیخ بهایی شمالی، کوچه دوازده متری اول، پلاک ۶، طبقه اول، کد پستی: ۱۹۹۵۷۵۸۴۸۱، تابعیت جمهوری اسلامی ایران</p>	
<p>شناسات طرح: فرهاد فدائی ایرانی نشانی: استان تهران، شهرستان تهران، بخش مرکزی، شهر تهران، ونک، خیابان شیخ بهایی شمالی، کوچه دوازده متری اول، پلاک ۶، طبقه اول، کد پستی: ۱۹۹۵۷۵۸۴۸۱، تابعیت جمهوری اسلامی ایران</p>	
<p>شناسات طرح صنعتی: مطابق نمونه نوع کالا و طبقه: برش سنگ، طبقه: ۱۵</p>	
<p>حق تقدم:</p> <p>شماره تاریخ اظهارنامه اصلی: کمال ثبت</p>	
<p>تاریخ ثبت: ۱۳۹۷/۰۶/۱۳</p>	<p>تاریخ اظهارنامه: ۱۳۹۷/۰۶/۱۳</p>
<p>تاریخ: ۱۳۹۷/۰۶/۱۳</p>	<p>تاریخ ثبت: ۱۳۹۷/۰۶/۱۳</p>
<p>امضاء: ایرج احمد بزرگی</p>	<p>رئیس اداره ثبت طرح های صنعتی</p>

تصویر کلی منقوی ضمیمه شده است.

در صورت تعدد مال با مالکس باید تمبرات، مراتب به شرح مندرج در کفر کواهی نامه می باشد.

تمام اطلاعات مندرج در این کواهی نامه از طریق سامانه ثبتی iripo.ssaa.ir قابل مشاهده می باشد.



ایلیا

صنایع

جایگاه فعلی را مدیون تمام مشتریان وفاداری هستیم، که ارزش کیفیت را به خوبی می‌دانند و حفظ رضایتشان، عزم استوار ماست بر ادامه مسیر گذشته .





ILYACO
INDUSTRIES
Borromini
I L Y A C O

آدرس کارخانه: تهران، جاده شهریار
-کرج، هفت جوی، شهرک صنعتی
زرین دشت (کلهر) خیابان دباغچی، پلاک ۹۶
کدپستی: ۳۷۵۱۳۱۳۵۴۵ تلفن: ۰۲۱۴۸۰۰۰۹۵۹

Factory: No. 96, DabaghChi Ave., ZarrinDashtInd. www.ilyaco.co
Town Karaj-ShahriyarRd., Tehran 3751313545 Iran Tel: 0098 21 48 000 959

ILYACO
INDUSTRIES

تامین کیفیت ابزارآلات حرفه‌ای

PROFESSIONAL TOOLS
QUALITY PROVIDER

www.ilyaco.co